

Atlas



**РЕЄСТРАТОР
КОНТРОЛЬНО-КАСОВИЙ ЕЛЕКТРОННИЙ
«DATECS FP-320»**

НАСТАНОВА ЩОДО ЕКСПЛУАТУВАННЯ

АТ.11.00.00 НЕ

(версія FP-320 4.01)

2016

**ДП Компанія «ATLAS»
Україна, Київ, 03680, бул. І. Лепсе, 4
Контакт-центр «Systemgroup»:
(044)499-25-22
hotline@systemgroup.com.ua
www.systemgroup.com.ua
<http://service.systema.com.ua>**

ЗМІСТ

1	ПРИЗНАЧЕННЯ ТА СФЕРА ЗАСТОСУВАННЯ	5
1.1	Призначення реєстратора	5
1.2	Сфера застосування реєстратора	5
2	ОПИС ТА РОБОТА	6
2.1	Технічні характеристики	6
2.2	Склад та будова реєстратора	8
2.2.1	Зовнішній вигляд реєстратора	8
2.2.2	Склад реєстратора	8
2.2.3	Блок фіскальний	9
2.2.4	Модуль системний	10
2.2.5	Механізм друку	12
2.2.6	Блок живлення	12
2.2.7	Індикатор клієнта	12
3	ВВЕДЕННЯ В ЕКСПЛУАТАЦІЮ	13
3.1	Розпакування реєстратора та порядок введення в експлуатацію	13
3.2	Встановлення реєстратора	13
3.3	Вмикання та вимикання реєстратора	15
3.4	Панель управління	16
3.5	Чекова стрічка	17
3.5.1	Встановлення чекової стрічки	17
3.5.2	Заміна чекової стрічки	19
3.5.3	Зміна ширини паперу	19
3.5.4	Видалення заклиненого паперу чекової стрічки	20
3.6	Очищення термоголовок друкуючого механізму	22
4	СТАНИ ТА РЕЖИМИ РОБОТИ РЕЄСТРАТОРА	23
4.1	Стани реєстратора	23
4.2	Нефіскальний та фіскальний режими	23
4.3	Робота реєстратора в автономному режимі	25
5	ВВЕДЕННЯ ФІСКАЛЬНОЇ ПАМ'ЯТІ В ЕКСПЛУАТАЦІЮ	35
6	ПЕРСОНАЛІЗАЦІЯ РЕЄСТРАТОРА	43
6.1	Встановлення параметрів зв'язку з еквайром	43
6.2	Персоналізація реєстратора	48
7	ПРИКЛАДИ ЧЕКІВ ТА ЗВІТІВ РЕЄСТРАТОРА	49
8	РОБОТА ІЗ БАНКІВСЬКИМ ТЕРМІНАЛОМ	60
9	РОБОТА З SD-КАРТКОЮ	61
10	ПОРЯДОК ПЕРЕВІРКИ РЕЄСТРАТОРА НА ВІДПОВІДНІСТЬ КОНСТРУКТОРСЬКО-ТЕХНОЛОГІЧНІЙ ТА ПРОГРАМНІЙ ДОКУМЕНТАЦІЇ ПІДПРИЄМСТВА-ВИРОБНИКА	64
11	ПОВІДОМЛЕННЯ НА РОЗДРУКОВАНІЙ КСЕФ	65
12	МОЖЛИВІ НЕСПРАВНОСТІ ТА СПОСОБИ ЇХ УСУНЕННЯ	66
13	ЗАХОДИ БЕЗПЕКИ	67
14	ТЕХНІЧНЕ ОБСЛУГОВУВАННЯ РЕЄСТРАТОРА	68
15	КОНТРОЛЬНІ ТЕСТИ	69
16	ЗБЕРІГАННЯ	70
17	ТРАНСПОРТУВАННЯ	70
18	МАРКУВАННЯ ТА ПЛОМБУВАННЯ	70
19	КОНСЕРВАЦІЯ (Розконсервація та переконсервація)	71
20	УТИЛІЗАЦІЯ	71

Настанова щодо експлуатування (далі – НЕ) містить необхідну технічну інформацію про реєстратор контрольно-касовий електронний «DATECS FP-320» (далі – реєстратор). В НЕ наведені технічні та функціональні можливості реєстратора та засоби їх використання, наведені вказівки щодо підготовки до роботи, експлуатації та зберігання.

Технічні та функціональні можливості реєстратора відповідають вимогам обслуговування клієнтів на підприємствах торгівлі та надання послуг.

***Бажаємо Вам приємної роботи на реєстраторі
DATECS FP-320!***

1 ПРИЗНАЧЕННЯ ТА СФЕРА ЗАСТОСУВАННЯ

1.1 Призначення реєстратора

1.1.1 Реєстратор являється конструктивно виділеним обладнанням з відкритою архітектурою та під керівництвом програми забезпечує виконання наступних фіскальних функцій під час реєстрації розрахунків за допомогою пристрою керування (далі – ПК): друк чека (квитанції, білета), виділення та накопичення необхідних для оподаткування даних щодо грошового обігу, збереження цих даних в фіскальній пам'яті та друк фіскальних звітів.

1.1.2 Реєстратор з контрольною стрічкою в електронній формі (далі - КСЕФ) має:

- носій КСЕФ;
- модуль безпеки SAM (далі - МБ SAM) терміналу Національної системи масових електронних платежів (далі - НСМЕП), що входить до складу фіскального блока реєстратора;
- унікальний номер для однозначної ідентифікації реєстратора сервером обробки інформації;
- інтерфейс зв'язку для забезпечення можливості передачі пакетів даних, що знаходяться в носії КСЕФ, на зовнішні пристрої (персональний комп'ютер, зовнішній накопичувач тощо);
- свідоцтво платіжної організації НСМЕП про відповідність вимогам НСМЕП щодо підключення і використання МБ SAM.
- процесор фіскального блока реєстратора з КСЕФ з використанням МБ SAM повинен забезпечувати реалізацію функцій формування ПД реєстратора, включаючи MAC, перевірки (верифікації) такого MAC, запису сформованого пакета даних на носій КСЕФ, а також контролю цілісності КСЕФ. MAC пакета даних повинен формуватися для кожного ПД реєстратора без винятків.

1.2 Сфера застосування реєстратора

1.2.1 Сфера застосування – торгівля, громадське харчування, сфера послуг, з можливістю нарахувань/зборів (оподаткування двома податковими ставками).

2 ОПИС ТА РОБОТА

2.1 Технічні характеристики

Основні технічні та функціональні характеристики приведені в таблиці 1.
Таблиця 1

Найменування параметра	Характеристика
Кількість програмованих товарів (послуг), не менше	20000
Кількість символів в найменуванні товарів, не більше	75
Кількість розрядів, не менше, для:	
– суми, що вводиться;	9
– ціни, що програмується;	8
– суми, що відображається індикатором клієнта;	9
– денного підсумку;	9
– періодичного підсумку;	12
– пароля касира;	4
– кількості касирів	20
Кількість груп по оподаткуванню товарів	5 - з додатним підсумком розрахунків, в тому числі неоподаткована група для операцій продажу; 5 - з від'ємним підсумком розрахунків, в тому числі неоподаткована група для операцій повернення.
Види податків	– податок включений в ціну – (Вкл) ; – податок не включений в ціну – (Нак) ; – податок включений в ціну та відрахування/збори – (Вк2) ; – податок не включений в ціну та відрахування/збори – (Нк2) ; – податок включений в ціну та відрахування/збори, що оподатковуються – (Вк2+) ; – податок не включений в ціну та відрахування/збори, що оподатковуються – (Нк2+)
Види оплати	Готівка, чек, кредит, платіжна карточка і т.д. (може бути запрограмовано не більше 10 найменувань видів оплати)

Продовження таблиці 1

Найменування параметра	Характеристика
Фіскальна пам'ять	Енергонезалежна, з об'ємом 2000 денних підсумків
Метод друку	Лінійний термодрук
Принтер	Термопринтер Sewoo, швидкість друку 41 рядків/с, наробок на відмову 15 млн. рядків, 40 знаків у рядку
Датчик закінчення паперу	Встановлений
Інтерфейс	Ethernet, mini USB, RS232
Експлуатаційні матеріали	Стрічка одношарова СК-80,0Т – термопапір або стрічка одношарова СК-57,5Т – термопапір. <u>Один рулон СК-80,0Т розміром:</u> <ul style="list-style-type: none"> - ширина (80,0 - 0,2) мм; - зовнішній діаметр, не більше 83 мм; - щільність від 40 до 60 г/м² ; - внутрішня втулка – 12,75±0,05 мм. <u>Один рулон СК-57,5Т розміром:</u> <ul style="list-style-type: none"> - ширина (57,5 - 0,2) мм; - зовнішній діаметр, не більше 83 мм; - щільність від 40 до 60 г/м²; - внутрішня втулка – 12,75±0,05 мм.
Напруга живлення	24 В від живлення постійного струму з номіналом 1,75 А
Годинник - календар	Працює не менше 1440 годин після відключення реєстратора від мережі.
Типи штрих-кодів	EAN-13, BitMap, code 128c
Розмір логотипу, пікселі	<ul style="list-style-type: none"> - висота – 120; - ширина – 360 для паперу СК-57,5Т; - ширина – 512 для паперу СК-80,0Т.
Протокол	<ul style="list-style-type: none"> - Krypton; - Datecs.

2.2 Склад та будова реєстратора

2.2.1 Зовнішній вигляд реєстратора

Зовнішній вигляд реєстратора приведений на рисунку 1.



Рисунок 1 – Зовнішній вигляд реєстратора

2.2.2 Склад реєстратора

До складу реєстратора входять такі основні функціональні та конструктивні вузли:

- блок фіскальний;
- механізм друку розрахункових документів та звітів (далі – механізм друку);
- модуль системний.

Всі вищезазначені вузли розташовані в єдиному корпусі реєстратора, доступ до яких користувачу заборонений. Розкривати реєстратор має право

тільки представник центру сервісного обслуговування (далі – ЦСО), котрий має право на обслуговування цих реєстраторів.

На рисунку 2 показані основні складові частини корпусу реєстратора:



Рисунок 2 – Основні складові частини корпусу реєстратора.

До складу реєстратора входять також складові частини, які не розташовані в корпусі реєстратора, а саме:

- блок живлення;
- індикатор клієнта;
- кабель інтерфейсний.

2.2.3 Блок фіскальний

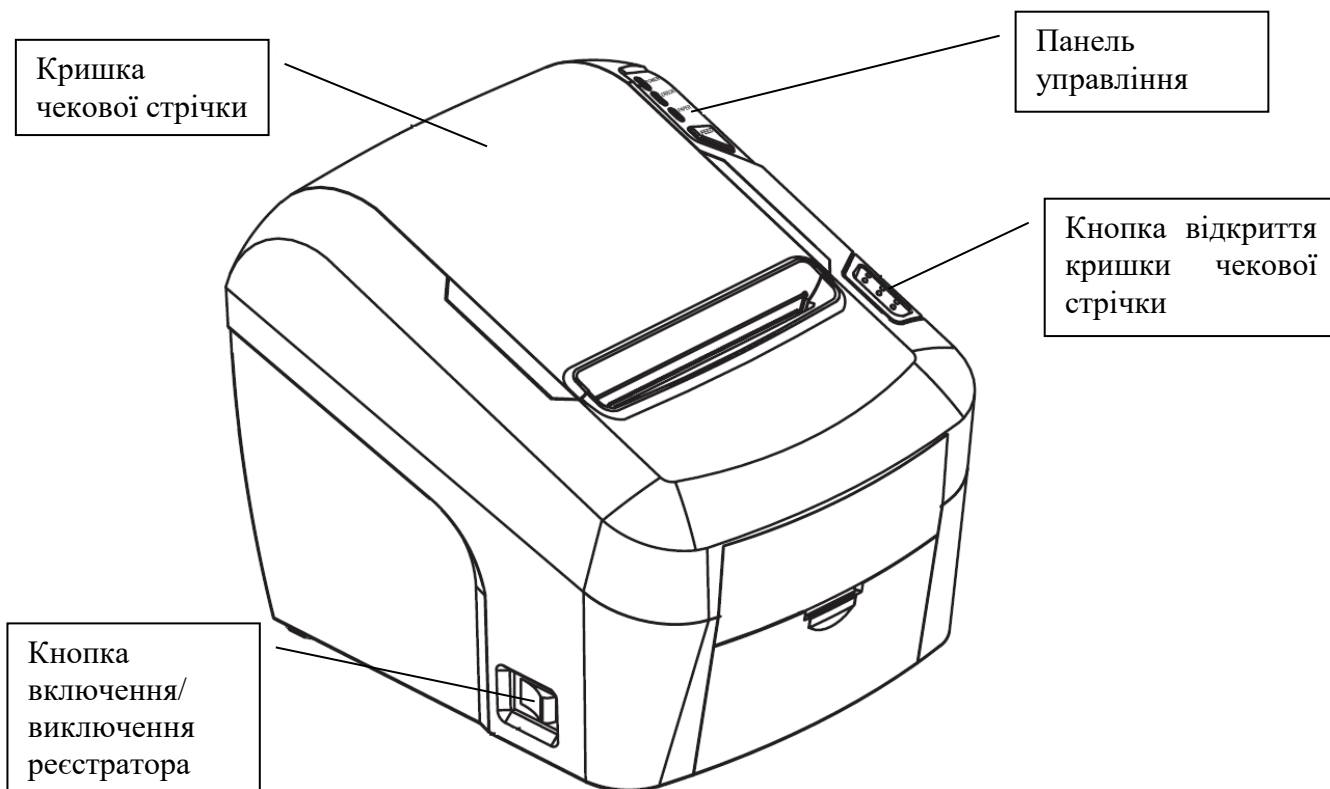
Блок фіскальний складається з наступних функціональних вузлів:

- фіскальна пам'ять (далі – ФП);
- оперативна пам'ять (далі – ОП);
- МБ SAM;
- годинник-календар;
- пам'ять програм;
- батарея.

ФП – енергонезалежна. Записана в ній інформація не може бути змінена. Достовірність інформації може бути порушена лише в результаті поломки блока або при появі дефектів в його управлінні.

Тривалість періоду експлуатації фіскальної пам'яті залежить від частоти виконання денних Z-звітів.

Програмувати ФП може лише кваліфікований спеціаліст ЦСО.

ОП забезпечує зберігання інформації протягом не менше 1440 годин (після вимкнення реєстратора від мережі). Вона функціонує від вмонтованого в блок фіскальний елемента живлення. Достовірність інформації перевіряється автоматично при кожному включенні реєстратора в мережу.

Реєстратор містить енергонезалежну оперативну пам'ять, обсяг якої має бути достатнім для накопичення і збереження бази товарів на 20000 одиниць.

МБ SAM використовується для захисту даних КСЕФ, організації та захисту каналу зв'язку від реєстратора до інформаційних екваєрів.

Реєстратор має свідоцтво платіжної організації НСМЕП про відповідність вимогам НСМЕП щодо підключення і використання МБ SAM.

Реєстратор з КСЕФ забезпечує:

- контроль за відсутністю спотворення або знищення даних про проведені розрахункові операції та копій розрахункових документів, які містяться на КСЕФ, з можливістю ідентифікації реєстратора на такій стрічці;
- проведення персоналізації МБ SAM;
- проведення персоналізації реєстратора, друкування даних для підтвердження виконання процедури персоналізації;
- енергонезалежне зберігання інформації КСЕФ у носії КСЕФ протягом законодавчо встановленого строку зберігання;
- друк пакетів даних, що знаходяться у носії КСЕФ, за допомогою механізму друку реєстратора. При цьому повинна бути забезпечена можливість вибору пакета даних за датою створення чи порядковим номером розрахункового документа або фіскального звітного чека;
- перевірку (верифікацію) MAC пакета даних при роздрукуванні на механізмі друку.
- автоматичну із заданою сервером обробки інформації періодичністю передачу контрольно-звітної інформації до сервера обробки інформації за протоколом передачі інформації;
- захист контрольно-звітної інформації від підміни, модифікації та перегляду під час передачі засобами МБ SAM.

2.2.4 Модуль системний

Модуль системний конструктивно виконаний в вигляді окремого блоку та забезпечує перетворення напруги, що надходить від зовнішнього блока живлення в напругу, що використовується для живлення реєстратора, управління індикатором клієнта, формування звукових сигналів.

Модуль системний складається із наступних функціональних вузлів:

- вузла управління індикатором клієнта, формування звукових сигналів, управління живленням;
- перетворювача рівнів сигналів модуля фіскального;
- вузла управління живленням;
- вузла інтерфейсу;
- вузла управління грошовою скринькою.

До модуля системного, через відповідні роз'єми, за допомогою кабелів підключаються:

- блок живлення;
- індикатор клієнта;
- грошова скринька*;
- ПК.

Примітка – (*) – Грошова скринька постачається на замовлення споживача.

Роз'єми для підключення зовнішніх пристроїв показані на рисунку 3.



Рисунок 3 – Роз'єми для підключення зовнішніх пристроїв

На задній панелі реєстратора, під роз'ємами, закріплена допоміжна наклейка (рисунок 3) з зображеннями пристроїв, які підключаються до відповідних роз'ємів.

УВАГА! Це виріб класу А. У побутовому середовищі цей виріб може створювати радіозавади, і в такому разі працівник ЦСО повинен взяти відповідних заходів!

2.2.5 Механізм друку

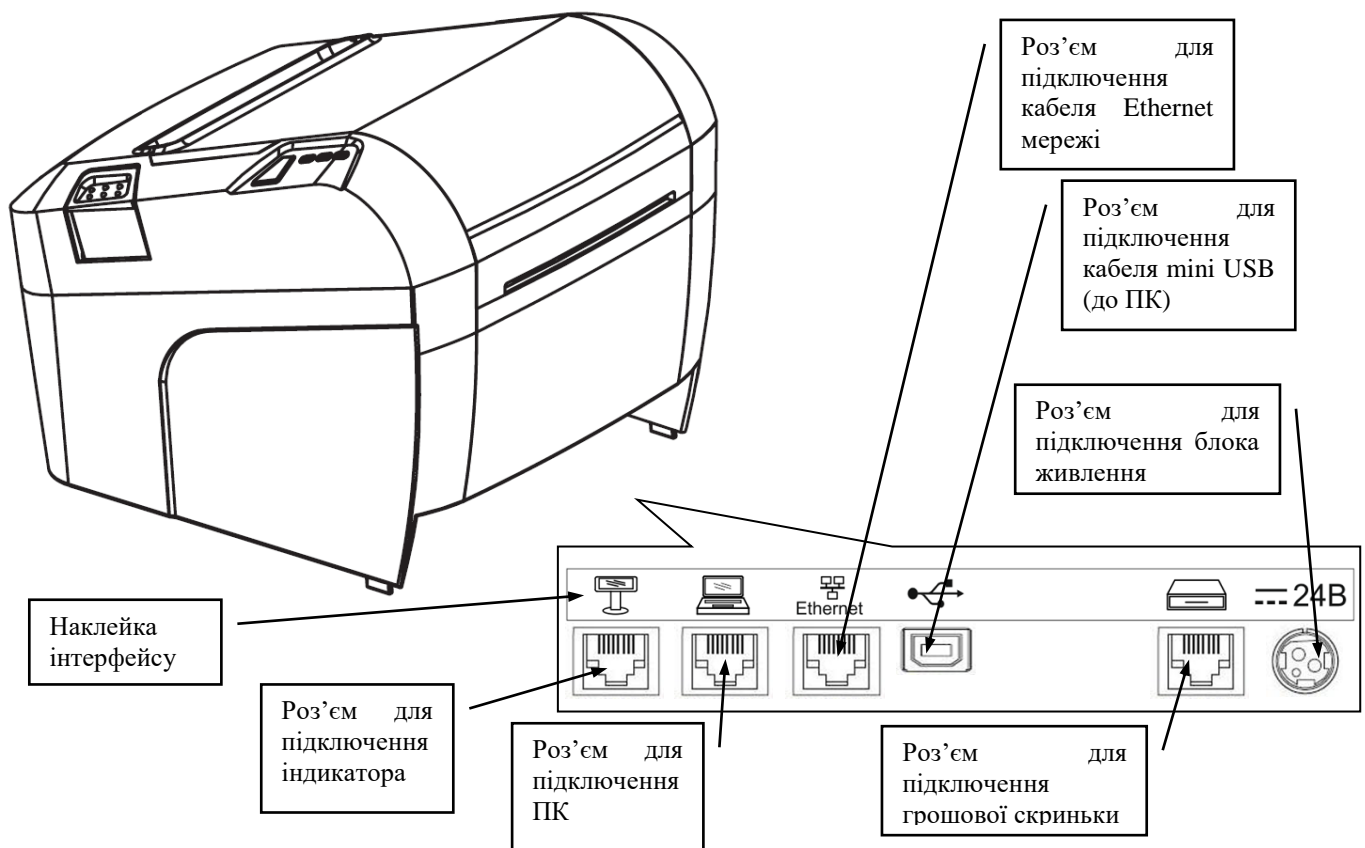
Механізм друку має в своєму складі один термопринтер (який використовується для друку чекової стрічки) із вбудованими датчиками наявності паперової стрічки.

В реєстраторі застосований високонадійний принтер фірми SEWOO.

Для забезпечення працездатності реєстратора необхідно, щоб витратні матеріали (паперова стрічка), що використовуються, відповідали вимогам, приведеним в таблиці 1.

2.2.6 Блок живлення

Електроживлення реєстратора здійснюється від мережі змінного струму 220 В (-15%, +10%), частотою (50±1) Гц через зовнішній блок живлення з вихідною напругою 24 В.

УВАГА! Реєстратор повинен працювати з постійно підключеним блоком живлення.

2.2.7 Індикатор клієнта

В конструкції індикатора клієнта використаний люмінесцентний або рідкокристалічний, алфавітно-цифровий індикатор, який має два рядки по 20 символів. Він встановлюється на підніжці та за допомогою кабелю підключається до реєстратора.

3 ВВЕДЕННЯ В ЕКСПЛУАТАЦІЮ

3.1 Розпакування реєстратора та порядок введення в експлуатацію

3.1.1 Відкрийте коробку, в якій постачається реєстратор, достаньте з неї реєстратор. Перевірте комплект поставки згідно з приведеним в паспорті.

3.1.2 Реєстратор може бути підключений до будь-якого ПК, що має інтерфейс RS232, USB, Ethernet та прикладну програму по роздрібній торгівлі для контролю роботи реєстратора.

3.1.3 Всі операції по первинній підготовці реєстратора до роботи, його перевірка та введення в експлуатацію повинні виконуватись тільки спеціалістом ЦСО або іншою уповноваженою організацією.

3.1.4 Введення реєстратора в експлуатацію оформлюється після перевірки працездатності реєстратора, шляхом заповнення відповідних розділів у паспорті.

3.1.5 Підготовка реєстратора до роботи проводиться безпосередньо перед її початком і складається із денного (поточного) технічного обслуговування згідно з розділом 14 даної настанови.

3.2. Встановлення реєстратора

3.2.1 Місце встановлення реєстратора повинно бути захищене від прямої дії джерел тепла, вологості та пилу.

3.2.2 Розетка для підключення реєстратора до мережі живлення повинна знаходитись на близькій відстані від реєстратора та в легкодоступному місці.

3.2.3 Реєстратор повинен бути встановлений на висоті, зручній для роботи касира. Індикатор клієнта повинен бути зручно розташований для спостереження.

3.2.4 Реєстратори повинні встановлюватись на міцній рівній поверхні та не піддаватись дії вібрацій та ударам різного роду.

3.2.5 Місце установки реєстратора не повинно знаходитись поблизу джерел електромагнітних випромінювань.

3.2.6 Приміщення та робоче місце касира, де буде працювати реєстратор, повинні бути обладнані у відповідності з ГОСТ 12.2.032 (ССБТ. Рабочее место при выполнении работ сидя) и ГОСТ 12.2.003-91 (ССБТ. Оборудование производственное. Общие требования безопасности).

3.2.7 Реєстратор можна встановлювати горизонтально на плоскій поверхні (так, щоб папір виходив з прорізу зверху) або в вертикальному положенні (так, щоб папір виходив з прорізу з передньої сторони), підвісивши реєстратор на стіні (рисунок 4).

- переверніть реєстратор;
- знизу знаходяться кріпильні отвори реєстратора (рисунок 4).



Рисунок 4 – Кріпильні отвори реєстратора

3.2.8 Габаритні розміри реєстратора:

- при закритій кришці чекової стрічки наступні (рисунок 5):
195 мм × 145 мм × 148 мм (довжина × ширина × висота).

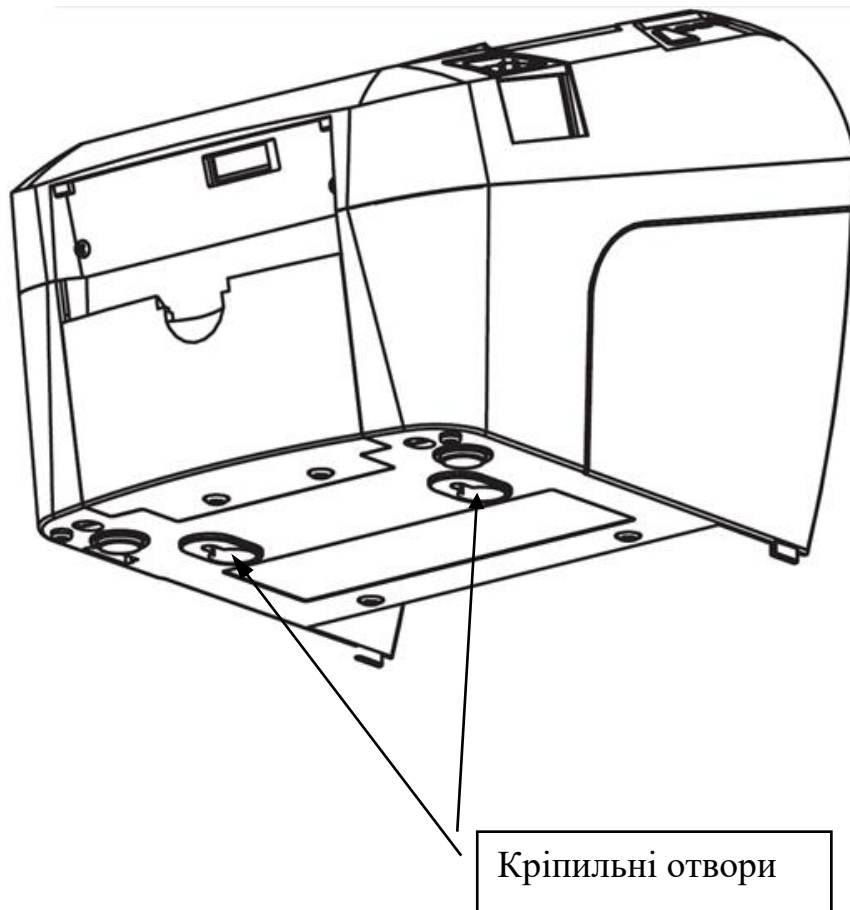

Рисунок 5 - Габаритні розміри реєстратора

УВАГА! Реєстратор та ПК повинні бути підведені до однієї і тієї ж лінії живлення

3.3 Вмикання та вимикання реєстратора

Підключіть реєстратор до мережі змінного струму за допомогою вилки кабелю зовнішнього блока живлення. Для включення реєстратора, встановіть кнопку вимикача (рисунок 2), в положення « I », для виключення – в положення « O ».

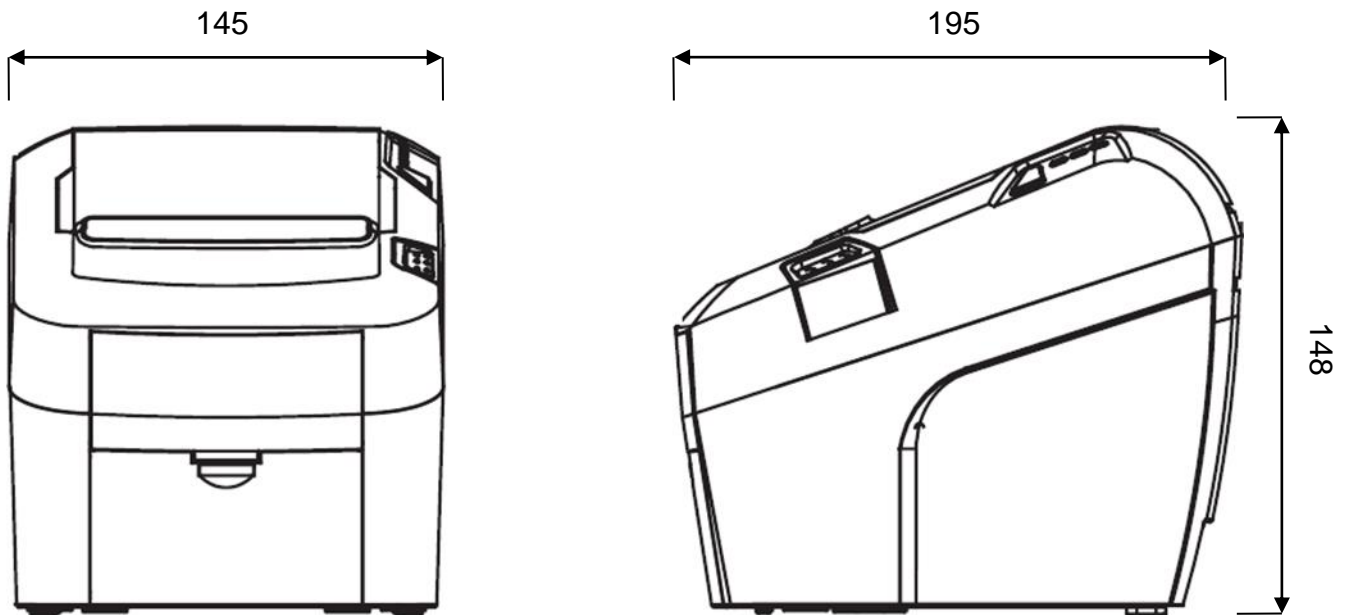
УВАГА! Не допускається підключати реєстратор в одну електричну мережу разом з іншими електричними приладами високої потужності (холодильниками, морозильними камерами, двигунами і т.д.).

Щоб уникнути порушення працездатності реєстратора, підключення індикатора клієнта, блока живлення та ПК виконувати при відключеному живленні реєстратора.

Перед тим, як приступити до роботи, оператор повинен перевірити наявність чекової стрічки, у випадку необхідності, встановити її.

3.4 Панель управління

На корпусі реєстратора є панель управління з кнопкою та світлодіодами, що визначають стан реєстратора. Панель управління наведена на рисунку 6.



Рисунок 6 - Панель управління

СВІТЛОДІОД ПОМИЛОК – червоний.

Світиться:

- відкрита кришка чекової стрічки;
- закінчилась чекова стрічка.

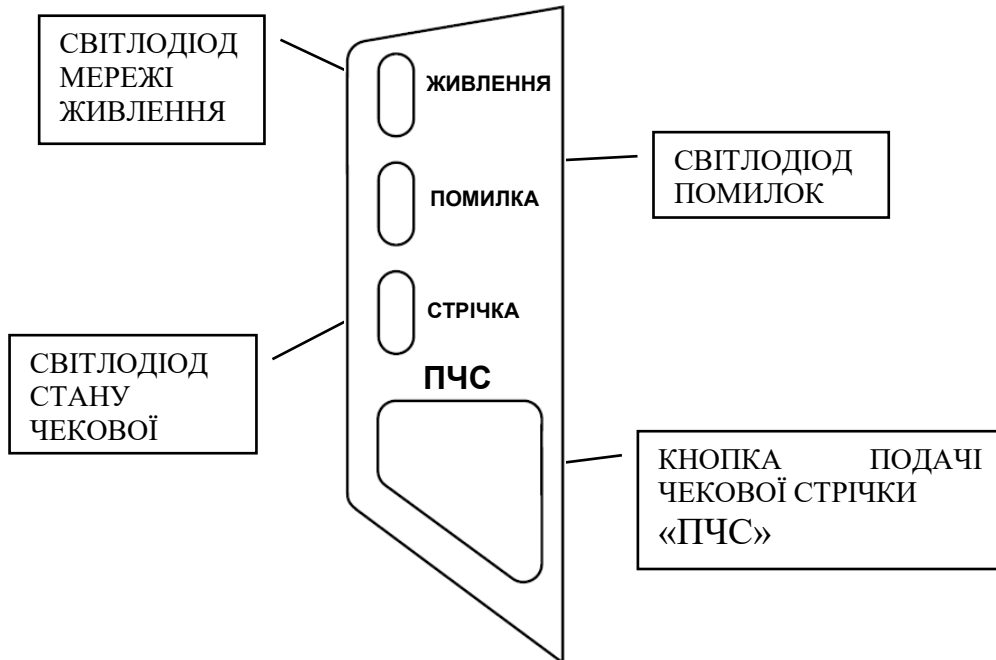
Не світиться:

- реєстратор знаходиться в робочому стані.

Мигає:

- помилка механізму друку.

СВІТЛОДІОД МЕРЕЖІ ЖИВЛЕННЯ – зелений.

Світиться:

- живлення мережі стабільне;
- реєстратор знаходиться в робочому стані.

Не світиться:

- живлення мережі нестабільне;
- реєстратор вимкнений.

СВІТЛОДІОД СТАНУ ЧЕКОВОЇ СТРІЧКИ – червоний.

Світлиться:

- закінчується / закінчилась чекова стрічка.

Не світлиться:

- реєстратор знаходиться в робочому стані.

Мигає:

- реєстратор знаходиться в режимі очікування заміни чекової стрічки.

КНОПКА ПОДАЧІ ЧЕКОВОЇ СТРІЧКИ «ПЧС» (далі – «ПЧС») здійснює подачу чекової стрічки.

Кнопка не спрацьовує в наступних випадках:

- відкрита кришка чекової стрічки;
- закінчилась чекова стрічка;
- в момент виконання команди з ПК.

УВАГА! Використовуйте папір, який відповідає вимогам, викладеним в даній настанові щодо експлуатування.

Не використовуйте рулон, в якому папір приклеєний або прикріплений плівкою до внутрішньої втулки, так як це може викликати заклинювання механізму друку.

3.5 Чекова стрічка

3.5.1 Встановлення чекової стрічки

Встановлення чекової стрічки виконується наступним чином:



Рисунок 7 - Кнопка відкривання кришки чекової стрічки

- натисніть кнопку відкриття кришки (рисунок 7) та відкрийте кришку чекової стрічки (рисунок 8).

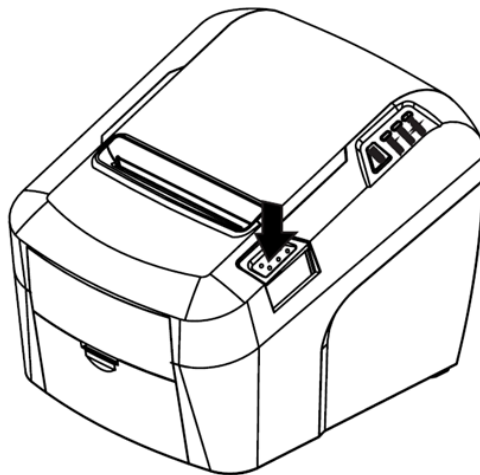

Рисунок 8 - Встановлення чекової стрічки

- вставте рулон паперу в нішу реєстратора (рисунок 8);

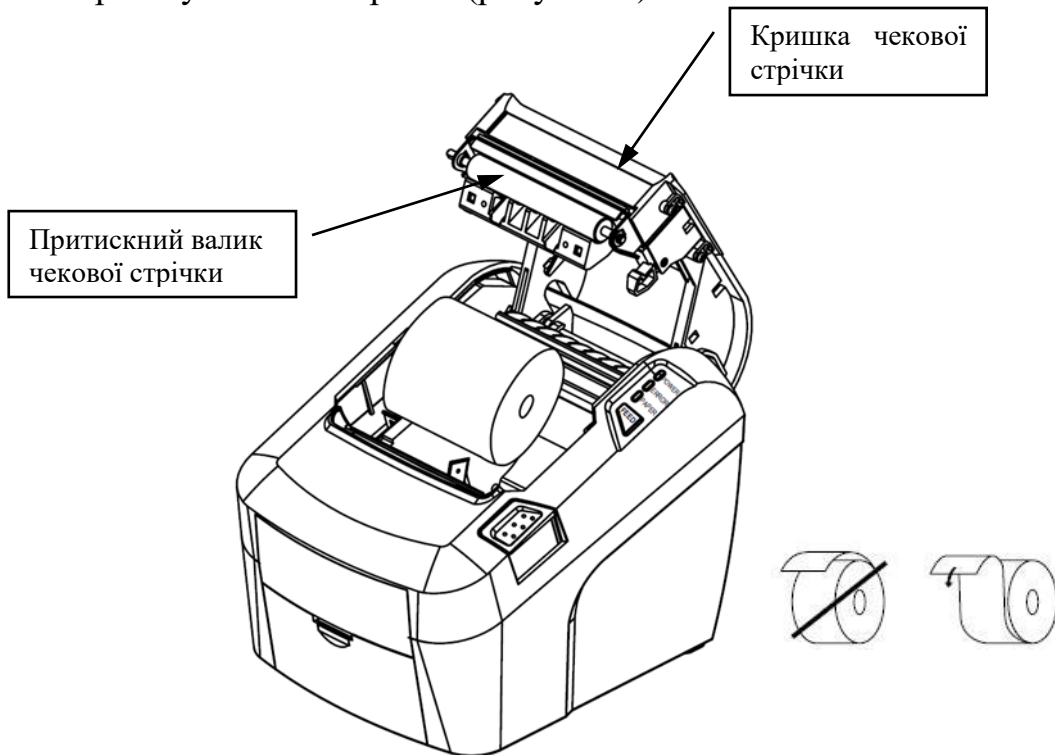

Рисунок 9 – Закривання кришки чекової стрічки

- витягніть смужку паперу, після чого закрийте кришку чекової стрічки (рисунок 9);

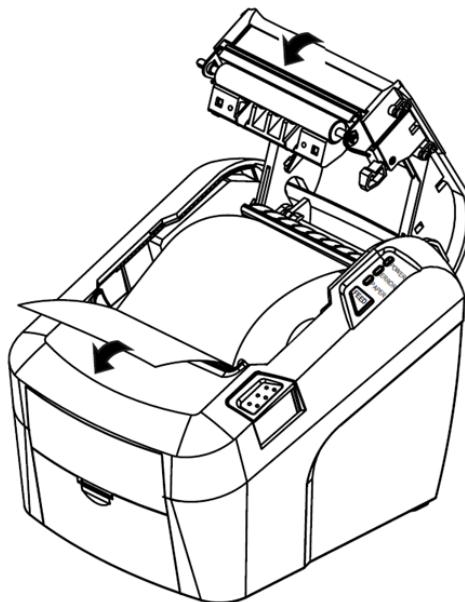

Рисунок 10 - Видалення паперу

- надлишок паперу видалить вручну (рисунок 10).

3.5.2 Заміна чекової стрічки

Заміна чекової стрічки виконується так само, як описано в пункті 3.5.1. Перед встановленням слід вийняти із ніші реєстратора втулку від попередньої стрічки.

3.5.3 Зміна ширини паперу

В реєстраторі є можливість працювати з паперовою стрічкою різної ширини – $80,0 \pm 0,2$ мм та $57,5 \pm 0,5$ мм.

При зміні ширини паперу, спочатку необхідно змінити настройки в реєстраторі.

Для цього необхідно:

- відкрити кришку чекової стрічки;
- перемістити направляючу паперової стрічки вліво та встановити її напроти отворів для гвинтів – виступи знаходяться в ніші для чекової стрічки (рисунок 11);
- закріпити направляючу паперової стрічки гвинтами (рисунок 11);
- вставити рулон паперу в нішу для чекової стрічки реєстратора (рисунок 8);
- закрити кришку чекової стрічки (рисунок 9).

Також необхідно змінити програмні установки реєстратора.



Рисунок 11 – Зміна ширини паперу

УВАГА!!! Змінювати тип паперу можливо лише після закриття зміни!

3.5.4 Видалення заклиненого паперу чекової стрічки

УВАГА! Якщо папір чекової стрічки заклинило, не застосовуйте силу та не намагайтесь витягнути його іншими способами, щоб уникнути поломки друкуючого пристрою.

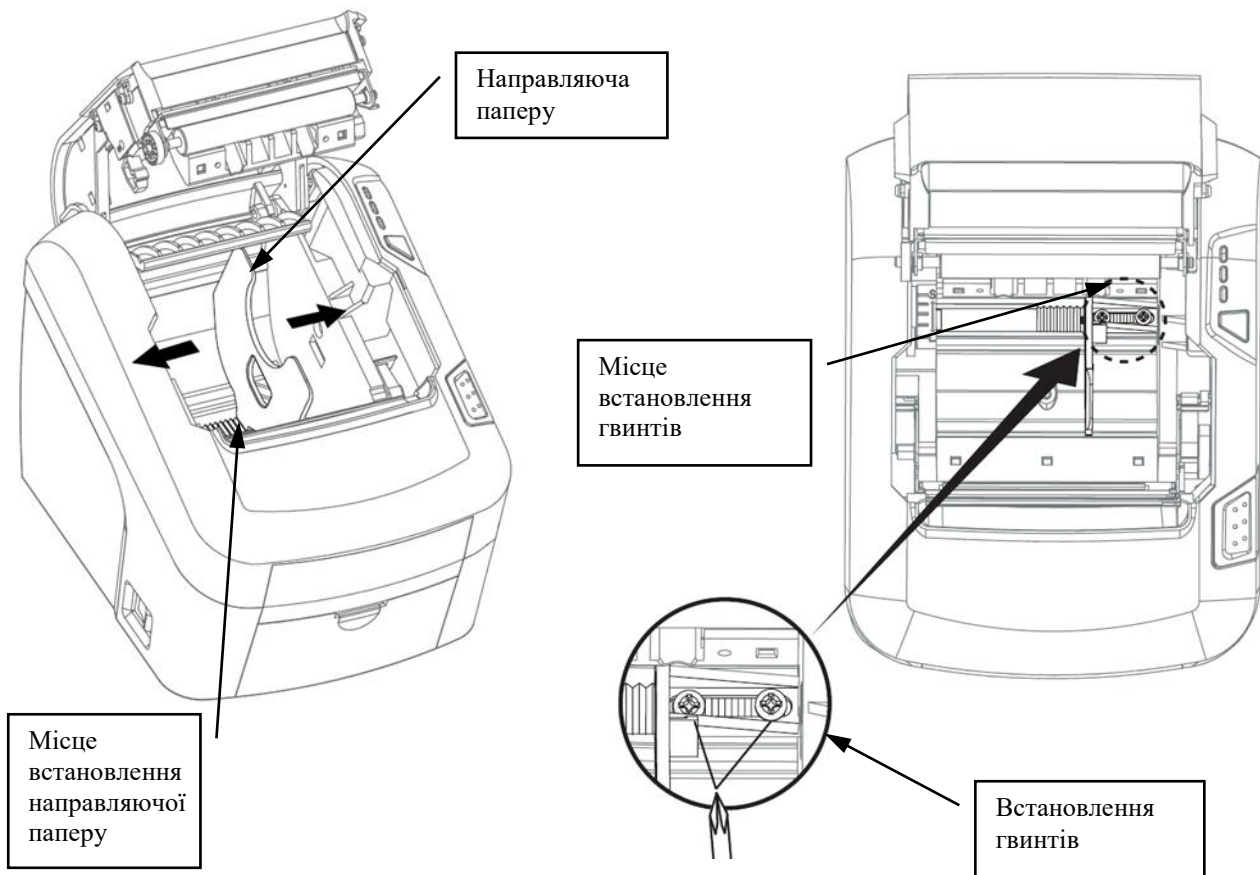
Видалення заклиненого паперу чекової стрічки:

- відкрити кришку чекової стрічки - натиснути кнопку (рисунок 7);
- відкрити кришку чекової стрічки (рисунок 8);
- видалити папір, що застряг;
- при необхідності встановити новий рулон паперу, як описано в пунктах 3.5.1, 3.5.2.

Коли папір застряг в обрізувачі, кришка може застрягти.

У цьому випадку, повторити включення і виключення живлення реєстратора декілька разів.

Якщо верхня кришка все ще не відкривається, виконайте такі дії, щоб звільнити папір від заклинювання:

- переконатися, що принтер вимкнений;
- зняти кришку обрізувача на передній панелі реєстратора (рисунок 12).



Рисунок 12 – Зняття кришки обрізувача чекової стрічки

- Повернути гвинт з драйверами в напрямку, поки папір не буде звільнений від обрізувача (рисунок 13);

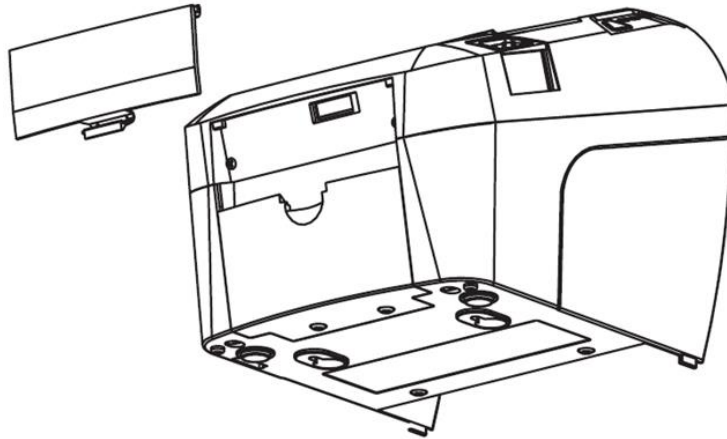

Рисунок 13 – Звільнення паперу від леза обрізувача

- закрити кришку обрізувача чекової стрічки;
- відкрити кришку чекової стрічки та видалити папір, що застряг.

УВАГА! Реєстратор не буде працювати, якщо чекова стрічка встановлена невірно.

Кожен раз перед початком роботи реєстратора перевіряйте наявність стрічки. У випадку, якщо стрічка закінчилась або закінчується, встановіть новий рулон.

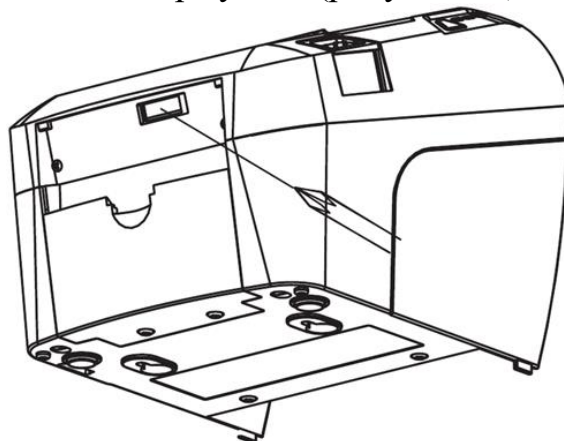
УВАГА! Після оформлення чека реєстратором, оператору (касиру) необхідно обов'язково відривати чек!

3.6 Очищення термоголовок друкуючого механізму

УВАГА! Не торкайтесь до термоголовки та рамки над нею, так як під час друку вони нагріваються до високих температур. Будьте уважні! Починайте очищення термоголовки тільки після її охолодження.

Для того щоб очистити термоголовку друкуючого механізму необхідно:

- вимкнути реєстратор;
- відкрити кришку чекової стрічки та дістати рулон паперу;
- почекати 10 хвилин, поки охолоне термоголовка;
- почистити термоголовку бавовняним тампоном, змоченим розчинником на спиртовій основі (етиловим, метиловим або ізопропиловим спиртом) (рисунок 14);



Рисунок 14 – Очистка термоголовок реєстратора.

- встановити чекову стрічку;
- закрити кришку чекової стрічки.

УВАГА! НЕ чіпати термоголовку пальцями або твердими предметами! Це може призвести до її пошкодження.

4 СТАНИ ТА РЕЖИМИ РОБОТИ РЕЄСТРАТОРА

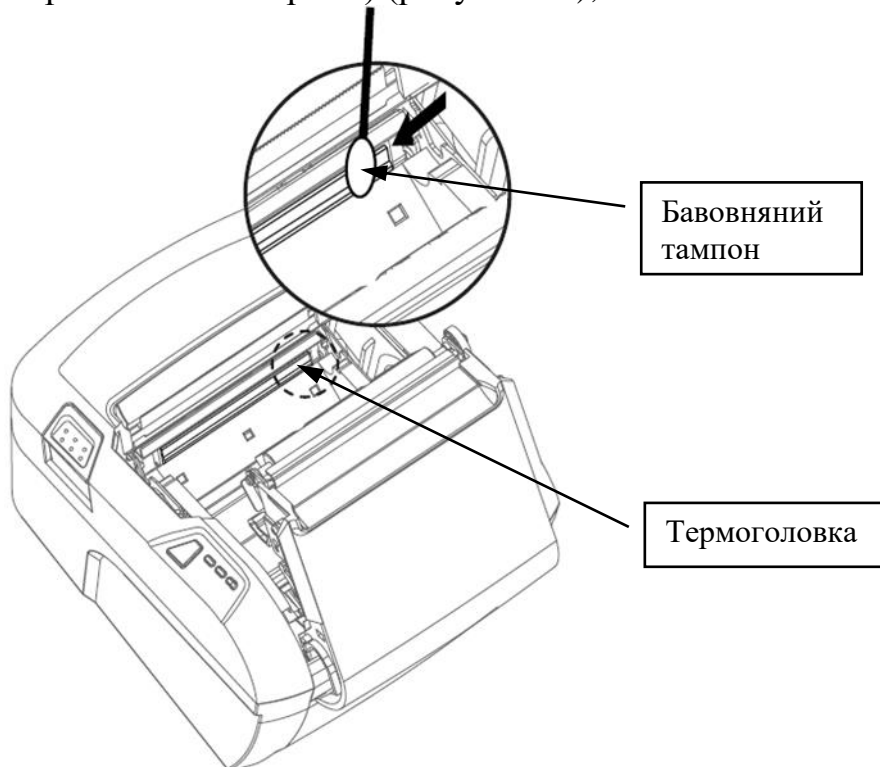
4.1 Стани реєстратора

Реєстратор може знаходитись в декількох станах. Реєстратор переходить із одного стану в інший за допомогою команд, посланих зовнішньою прикладною програмою або при виникненні помилок.

Реєстратор може перебувати в наступних станах:

– **Початковий стан**

В цьому стані встановлюється дата та час, задається заводський номер. Ці установки виконуються на заводі-виробнику реєстратора.

– **Стан для надання реєстратора клієнту**

В цьому стані необхідно запрограмувати заголовки чека та рядки рекламного тексту. Ці операції можуть виконувати спеціалісти ЦСО.

– **Невиправна помилка реєстратора**

В цей стан реєстратор переходить у випадку серйозної технічної або програмної несправності. Для виходу із цього стану необхідно провести ремонт реєстратора.

Реєстратор повинен працювати з протоколом типу Master (PC) / Slave (реєстратор)

Опис протоколу низького рівня, перелік команд реєстратора, опис системи команд, фіскалізації реєстратора та роботи під управлінням зовнішньої прикладної програми постачається в вигляді окремих файлів на диску.

4.2 Нефіскальний та фіскальний режими

Реєстратор працює в одному із двох режимів:

– **Нефіскальний режим**

В цьому режимі реєстратор знаходиться до моменту його фіскалізації. Всі чеки, надруковані в цьому режимі, будуть маркуватись як нефіскальні. Перехід із цього режиму в стан **реєстратор фіскалізований** здійснюється за допомогою команд фіскалізації.

Пристрій нефіскалізований - відсутній фіскальний, індивідуальний номер платника податку або ідентифікаційний код. Результати роботи не записуються у фіскальну пам'ять.

- Фіскальний режим

В цьому режимі здійснюється продаж та друкуються фіскальні чеки. Перед фіскалізацією встановлюється фіскальний номер реєстратора, індивідуальний номер платника податку, ідентифікаційний код та виконується команда фіскалізації реєстратора.

Реєстратор фіскалізований – інформація про денні підсумки записується у фіскальну пам'ять.

Реєстратор працює під управлінням прикладної програми через послідовний порт RS-232, USB, Ethernet. Реєстратор призначений для виконання певного набору команд, котрі описані у файлах на диску. Прикладна програма звертається безпосередньо до реєстратора за допомогою цього набору команд або за допомогою бібліотеки FPRegT.dll (протокол Krypton) або FPL.dll (протокол Datecs), котра забезпечує зв'язок між програмою та реєстратором.

Реєстратор виконує наступні операції:

- під час фіскалізації:
 - зберігає заводський номер реєстратора;
 - зберігає ідентифікаційний номер реєстратора;
 - зберігає фіскальні параметри такі, як фіскальний номер реєстратора, індивідуальний номер платника податку або ідентифікаційний код, дату введення в експлуатацію та ін.;
- друкує чек для клієнта;
- дозволяє проводити операції внесення/видачі грошових сум;
- використовує різні типи платежів – оплата готівкою, чек, кредит, платіжна карта;
- зберігає інформацію про об'єми продажів;
- здійснює передачу умісту денного підсумку без запису інформації в фіскальну пам'ять (X-звіт);
- запам'ятовує інформацію денного підсумку в фіскальній пам'яті та генерує денний фіскальний звіт (Z-звіт);
- друкує інформацію із фіскальної пам'яті та генерує періодичні звіти;
- друкує звіти та іншу інформацію, що генерується прикладною програмою;
- передає запитовані дані із реєстратора до прикладної програми;
- передає звітну інформацію на сервер ДПС.

Реєстратор працює під управлінням прикладної програми, котра постачається окремо на диску виробником або окремим розробником.

4.3 Робота реєстратора в автономному режимі

Реєстратор може працювати в автономному режимі, без підключення до ПК або іншого керуючого пристрою. В цьому режимі є можливість перевірити працездатність реєстратора за допомогою тестів та отримати необхідні звіти згідно меню.

Для входу в автономний режим необхідно включити реєстратор, попередньо натиснувши кнопку відкривання кришки чекової стрічки (див. рисунок 8).

Закрити кришку чекової стрічки (див. рисунок 10) тільки після появи повідомлення на індикаторі:

Завантаження НМ

де, НМ – реєстратор знаходиться в автономному режимі.

Після виконання короткого автотесту, повідомлення на індикаторі:

**АВТОНОМНИЙ РЕЖИМ 1/7
+ ТЕСТИ**

УВАГА! В режимі діють наступні обмеження:

- при відкритому чеку блокуються режими, пов'язані з виведенням на друк.
- в аварійному режимі блокуються режими, пов'язані з отриманням X-, Z-звіту, а також звіту по реалізованим товарам.
- в нефіскальному режимі блокуються періодичні звіти.

Заблокований режим не відображається в системі меню, а при виведенні на друк структури меню маркується символом «#».

Перехід від одного пункту меню до іншого здійснюється за допомогою кнопки «ПЧС», яка знаходиться на панелі управління.

Коротке натиснення на кнопку – **ПЕРЕХІД ДО НАСТУПНОГО ПУНКТУ МЕНЮ.**

Утримання кнопки довше 1 секунди – **ПІДТВЕРДЖЕННЯ ВИБОРУ ПУНКТУ МЕНЮ.**

Все меню циклічне, тобто послідовне натиснення на кнопку приводить до послідовного перебору всіх пунктів меню, а після останнього пункту знову іде перший, другий і т.д.

4.3.1. Режим «СТРУКТУРА МЕНЮ» дозволяє роздрукувати структуру всього меню реєстратора в автономному режимі.

Увійти до цього режиму можна пересуваючись за допомогою кнопки «ПЧС», на панелі управління, до потрібного нам пункту, після входження в автономний режим. На індикаторі клієнта повідомлення:

АВТОНОМНИЙ РЕЖИМ 6/7
СТРУКТУРА МЕНЮ

Структура меню тестів та звітів наведена нижче.

ДП «Компанія «ATLAS»
м. Київ
ІД 123456789012 ПН 1234567890123
ЗН AT4020000031 ФН 1234567890

Структура меню

Автономний режим

+1. Тести

- | | 1. Циклічний тест
- | | 2. Версія ПО
- | + 3. Вибіркові тести
 - | | 1. Повний тест
 - | | 2. Пам'яті
 - | | 3. Індикатора
 - | + 4. Принтеру
 - | | 1. Друку
 - | | 2. Сенсори
 - | | 3. Відрізок чеків
 - | | 4. Грошової скриньки
 - | | ` 5. Вихід
 - | | 5. Годинника
 - | + 6. Інші
 - | | 1. Продуктивність
 - | | 2. Живлення
 - | | 3. Аудіо
 - | | ` 4. Вихід
 - | | ` 7. Вихід
 - | + 4. Конфігурація тестів
 - | | 1. Кількість тестів
 - | | 2. Затримка тестів
 - | | ` 3. Вихід
 - | ` 5. Вихід
- +2. Денні звіти
 - | | 1. X-звіт
 - | | #. Анулювання чеку
 - | | 3. Z-звіт
 - | | #. Обнулити зміну
 - | | 5. Реалізованих товарів
 - | | 6. Ресурс реєстратора
 - | ` 7. Вихід

- +3. Періодичний звіт
 - | | 1. За минулий місяць
 - | | 2. За датою
 - | | 3. За номером
 - | | 4. За весь період
 - | ` 5. Вихід
- +4. Звіти модему
 - | | 1. Звіт про стан модему
 - | | 2. Параметри зв'язку
 - | | #. Звіти про надсилання
 - | +4. Друк КСЕФ
 - | | 1. За останню годину
 - | | 2. За часом створення
 - | | 3. За номером чека
 - | | 4. Звіти про надсилання
 - | | ` 5. Вихід
 - | ` 5. Вихід
- +5 Інструменти
 - | + 1. Конфігурація
 - | | + 1. Швид. обміну RS232
 - | | | 1. Вихід
 - | | | ` 2. 9600bps
 - | | | 2. ModePC
 - | | | 3. Ширина паперу
 - | | | 4. Протокол
 - | | | 5. Заводські установки
 - | | ` 6. Вихід
 - | + 2. Тех. Обслуговування
 - | | | 1. Наступне ТО
 - | | | + 2. Змінити
 - | | | | 1. Дата
 - | | | | 2. Пароль
 - | | | | ` 3. Вихід
 - | | | ` 3. Вихід
 - | | | 3. Віддалений сервіс
 - | | ` 4. Вихід
 - | 6. Структура меню
 - | ` 7. Вихід

00000009 15.04.2013 9:35

СЛУЖБОВИЙ ЧЕК Atlas

4.3.2 Робота реєстратора в режимі «ТЕСТИ»

Вхід в режим «ТЕСТИ» виконується натисненням та утриманням кнопки «ПЧС» довше 1 секунди.

В режимі «ТЕСТИ» є наступні режими:

- «ЦИКЛІЧНИЙ ТЕСТ»;
- «ВЕРСІЯ ПО»;
- «ВИБІРКОВІ ТЕСТИ»;
- «КОНФІГУРАЦІЯ ТЕСТІВ»;
- «ВИХІД».

В кожному із цих режимів маютья підрежими, котрі обираються за допомогою кнопки «ПЧС».

4.3.2.1 Після входу до режиму «ТЕСТИ», на індикаторі повідомлення:

ТЕСТИ	1/5
ЦИКЛІЧНИЙ ТЕСТ	

В круговому циклі послідовно виконується «ПОВНИЙ ТЕСТ»

4.3.2.2 В режимі «ВЕРСІЯ ПО» можна перевірити версію ПО, режим роботи РС, швидкість обміну, якість друку, параметри карти пам'яті.

Увійдіть в цей режим. На індикаторі повідомлення:

ТЕСТИ	2/5
ВЕРСІЯ ПО	

Натисніть та утримуйте довше 1 секунди кнопку «ПЧС».

На друк виводиться наступна інформація:

<p>ДП "Компанія "ATLAS" м.Київ ІД ЗН AT402000001 ФН</p> <p>Режим роботи з PC Auto (RS232) Швидкість обміну RS232 9600 Контраст Normal Стан зміни 0 Стан чеку 0 Час спаду живлення -826414241ms Грошова скринька Time On:0x0A Off:0xFF</p> <p>Default Skin v8 Autor Unknown Date 5.09.2008</p> <p>Карта пам'яті</p> <p>Робоча 1 Size Total 140737488322560 Free 1941831680 FileSystem:2 SecPerClus:64 NumClusters: -1 Inefficient format 000000012 4.09.2014 15:33 СЛУЖБОВИЙ ЧЕК</p>	<p>ДП "Компанія "ATLAS" м.Київ ІД ЗН AT402000001 ФН</p> <p>Технологічна Інформація Модель Datecs FP-320 Версія 4.01.05D Atlas</p> <p>Режим роботи з PC Auto (RS232) Швидкість обміну RS232 9600 Протокол: Krypton Блокування 72 год - НІ Ethernet кабель - відключено Зміну Закрито Є данні для передавання Перший документ у черзі: 4.09.2014 15:33 Наступне ТО: 3.09.2014 000000011 4.09.2014 15:33 СЛУЖБОВИЙ ЧЕК Увага!!! Необхідно провести технічне обслуговування Зверніться до сервісного центру</p>
--	---

4.3.2.3 В режимі «**ВИБІРКОВІ ТЕСТИ**» при необхідності, можна обрати та виконати необхідні тести. Опис тестів приведено в розділі 11 даної настанови щодо експлуатування.

На індикаторі повідомлення:

ТЕСТИ 3/5
+ВИБІРКОВІ ТЕСТИ

4.3.2.4 В режимі «**КОНФІГУРАЦІЯ ТЕСТІВ**» можна перевірити кількість та затримку тестів, в залежності від обраного пункту меню:

- **КІЛЬКІСТЬ ТЕСТІВ;**
- **ЗАТРИМКА ТЕСТІВ;**
- **ВИХІД.**

Перевірити кількість циклів тестів в автономному режимі дозволяє підрежим «**КІЛЬКІСТЬ ТЕСТІВ**».

Даний підрежим має такі пункти:

- **ОДИН;**
- **БЕЗПЕРЕРВНО;**
- **ТРИ;**
- **ДЕСЯТЬ;**
- **СТО.**

Натисніть кнопку «ПЧС», щоб увійти в цей підрежим.
На індикаторі повідомлення:

КІЛЬКІСТЬ ТЕСТІВ
***ОДИН**

* - означає, що вибрано один цикл тесту.

Якщо необхідно змінити кількість тестів, то за допомогою кнопки «ПЧС» оберіть необхідну кількість тестів, наприклад – три.

Щоб підтвердити вибір потрібно натиснути і утримувати довше 1 секунди кнопку «ПЧС».

Встановити паузу між тестами дозволяє підрежим «ЗАТРИМКА ТЕСТІВ». Він в свою чергу має такі пункти:

- **БЕЗПЕРЕРВНО;**
- **ХВИЛИНА;**
- **ТРИ ХВИЛИНИ;**
- **10 ХВИЛИН;**
- **ПІВГОДИНИ.**

Натисніть кнопку «ПЧС», щоб увійти в цей підрежим.
На індикаторі повідомлення:

ЗАТРИМКА ТЕСТІВ
***БЕЗПЕРЕРВНО**

* - означає, що тести будуть виконуватись безперервно.

Якщо необхідна пауза між тестами, то за допомогою кнопки «ПЧС» оберіть потрібний час затримки, наприклад – хвилину.

Щоб підтвердити вибір потрібно натиснути і утримувати довше 1 секунди кнопку «ПЧС».

4.3.3 Робота реєстратора в режимі «ДЕННІ ЗВІТИ».

Для роботи в режимі «ДЕННІ ЗВІТИ», необхідно в структурі меню обрати цей режим. На індикаторі повідомлення:

АВТОНОМНИЙ РЕЖИМ 2/7
***ДЕННІ ЗВІТИ**

Для підтвердження вибору режиму натисніть і утримуйте довше 1 секунди кнопку «ПЧС».

На індикаторі повідомлення:

ПАРОЛЬ

—

Введення 6-ти цифр пароля здійснюється кнопкою «ПЧС». Для цього необхідно натиснути на кнопку «ПЧС» кількість раз, яка відповідає цифрі паролю, що вводиться. Якщо введено невірний пароль, то на індикаторі з'являється повідомлення:

ПАРОЛЬ

Після чого реєстратор повертається в меню вводу пароля.

По замовчуванню пароль доступу до режиму – 000000.

Примітка – в пам'яті реєстратора пароль по замовчуванню вже введено, тому для входу в режим звітів необхідно натиснути та утримувати довше 1 секунди кнопку «ПЧС».

При вірно введеному паролі на індикаторі з'являється повідомлення:

ДЕННІ ЗВІТИ **1/7**
X – ЗВІТ

Вибір необхідного режиму здійснюється кнопкою подачі чекової стрічки «ПЧС».

В режимі «ДЕННІ ЗВІТИ» є наступні режими:

- «X – ЗВІТ»;
- «АНУЛЮВАННЯ ЧЕКУ»;
- «Z – ЗВІТ»;
- «ОБНУЛИТИ ЗМІНУ»;
- «РЕАЛІЗОВАНИХ ТОВАРІВ»;
- «РЕСУРС РЕЄСТРАТОРА»;
- «ВИХІД».

4.3.3.1 Структура меню «ДЕННІ ЗВІТИ» приведена в пункті 4.3.1. Нижче приведено пояснення по роботі з цим меню.

Наприклад, на індикаторі повідомлення

ДЕННІ ЗВІТИ **1/7**
X – ЗВІТ

Натисніть та утримайте довше 1 секунди кнопку «ПЧС» - на друк буде виведений «X – ЗВІТ». Таким чином, можна роздрукувати необхідний звіт із наведеного меню.

Коротке натиснення на кнопку «ПЧС» - перехід до наступних пунктів меню поки на індикаторі не з'явиться повідомлення:

ДЕННІ ЗВІТИ 7/7
ВИХІД

4.3.3.2 Режим «РЕСУРС РЕЄСТРАТОРА» дозволяє вивести на друк інформацію по всіх попередніх податкових групах з відповідними Z – звітами та датами їх запису, а також поточний стан реєстратора.

Нижче приведений приклад інформації про ресурс реєстратора.

```

ДП «Компанія «ATLAS»
м. Київ
http://www.systemgroup.com.ua
ІД 123456789012   ПН 1234567890123
ЗН АТ402000001   ФН 1234567890
Ресурс реєстратора
Фіскалізована   від 4.11.2013
ЗН СД20100001   від 21.10.2013
ФН 1234567890   від звіту 37 30.11.2013
ІД 12345678912   ПН 123456789123
                   від звіту 37 30.11.2013
Податок   від звіту 37 30.11.2013
           ПДВ_А (Вкл) А=20.00%
           ПДВ_Б (Вкл) Б=15.50%
           ПДВ_В (Вкл) В=10.00%
           ПДВ_Г (Вкл) Г= 0.00%
           ПДВ_Д   Д= неоп
ID_DEV 17FA9C61   від 14.11.2013
Відкритий ключ   від звіту 37 30.11.2013
Залишилось 5020 Звітів
Аварійних обнулень 2
Private Key Valid to 30.11.2017 15:02
000000022 2.03.2013 11:19
СЛУЖБОВИЙ ЧЕК Atlas

```

Примітка - ID DEV реєстратора записаний в шістнадцятковій системі числення.

4.3.4 Пункт меню «ПЕРІОДИЧНИЙ ЗВІТ»

В даному пункті меню є можливість виконати періодичний звіт:

- за минулий місяць;
- за датою;
- за номером;
- за весь період.

Для роботи в режимі «ПЕРІОДИЧНИЙ ЗВІТ», необхідно в структурі меню обрати цей режим. Вхід в режим «ПЕРІОДИЧНИЙ ЗВІТ» виконується натисненням та утриманням кнопки «ПЧС» довше 1 секунди.

На індикаторі повідомлення:

**АВТОНОМНИЙ РЕЖИМ 3/7
+ ПЕРІОДИЧНИЙ ЗВІТ**

Пункт меню «**ПЕРІОДИЧНИЙ ЗВІТ**» містить наступні підпункти:

- «**ЗА МИНУЛИЙ МІСЯЦЬ**» - можна виконати звіт:
 - **СКОРОЧЕНИЙ** – виконується скорочений періодичний звіт;
 - **ПОВНИЙ** – виконується повний періодичний звіт;
- «**ЗА ДАТОЮ**» - є можливість виконати звіт за обраними датами:
 - **СКОРОЧЕНИЙ** – виконується скорочений періодичний звіт;
 - **ПОВНИЙ** – виконується повний періодичний звіт;
- «**ЗА НОМЕРОМ**» - є можливість виконати звіт за обраними номерами;
- «**ЗА ВЕСЬ ПЕРІОД**»;
- **СКОРОЧЕНИЙ** – виконується скорочений періодичний звіт;
- **ПОВНИЙ** – виконується повний періодичний звіт;
- «**ВИХІД**».

Для підтвердження вибору пункту та для того, щоб роздрукувати звіти – натисніть та утримуйте довше 1 секунди кнопку «**ПЧС**».

4.3.5 Робота реєстратора в режимі «**ЗВІТИ МОДЕМУ**».

В даному режимі можна перевірити стан модему, параметри мережі та еквайера.

Для роботи в режимі «**ЗВІТИ МОДЕМУ**», необхідно в структурі меню обрати цей режим. На індикаторі повідомлення:

**АВТОНОМНИЙ РЕЖИМ 4/7
+ ЗВІТИ МОДЕМУ**

В режимі «**ЗВІТИ МОДЕМУ**» є наступні режими:

- «**ЗВІТ ПРО СТАН МОДЕМУ**»;
- «**ПАРАМЕТРИ ЗВ'ЯЗКУ**»;
- «**ЗВІТИ ПРО НАДСИЛАННЯ**»;
- «**+ДРУК КСЕФ**»;
- «**ЗА ОСТАННЮ ГОДИНУ**»;
- «**ЗА ЧАСОМ СТВОРЕННЯ**»;
- «**ЗА НОМЕРОМ ЧЕКА**»;
- «**ЗВІТИ ПРО НАДСИЛАННЯ**»
- «**ВИХІД**».
- «**ВИХІД**».

Для підтвердження вибору режиму та для того, щоб роздрукувати звіти з інформацією про стан модему, параметри мережі та еквайєра натисніть та утримуйте довше 1 секунди кнопку «ПЧС».

Роздрукувати КСЕФ також можна за допомогою спеціальної програми, що надається виробником реєстратора за вимогою.

Приклади звітів наведені в п. 7.13 та 7.14 цієї НЕ.

Вхід в режим «ІНСТРУМЕНТИ» виконується натисненням та утриманням кнопки «ПЧС» довше 1 секунди.

4.3.6 Робота реєстратора в режимі «ІНСТРУМЕНТИ».

Вхід в режим «ІНСТРУМЕНТИ» виконується натисненням та утриманням кнопки «ПЧС» довше 1 секунди.

В режимі «ІНСТРУМЕНТИ» є наступні режими:

- «КОНФІГУРАЦІЯ»;
- «ТЕХ. ОБСЛУГОВУВАННЯ»;
- «ВІДДАЛЕНИЙ СЕРВІС»;
- «ВИХІД».

В кожному із цих режимів маютья підрежими, котрі обираються за допомогою кнопки «ПЧС» на панелі управління.

Для роботи в режимі «ІНСТРУМЕНТИ», необхідно в структурі меню обрати цей режим. На індикаторі повідомлення:

АВТОНОМНИЙ РЕЖИМ 5/7
***ІНСТРУМЕНТИ**

Для підтвердження вибору режиму натисніть і утримуйте довше 1 секунди кнопку «ПЧС».

На індикаторі повідомлення:

ІНСТРУМЕНТИ 1/3
***КОНФІГУРАЦІЯ**

В режимі «КОНФІГУРАЦІЯ» є наступні підрежими:

- «ШВИД. ОБМІНУ RS232»;
- «ModePC»;
- «ШИРИНА ПАПЕРУ»;
- «ПРОТОКОЛ»;
- «ЗАВОДСЬКІ УСТАНОВКИ»;
- «ВИХІД».

В режимі «ТЕХ. ОБСЛУГОВУВАННЯ» є наступні підрежими:

- «НАСТУПНЕ ТО»;
- «+ЗМІНИТИ»;
 - «ДАТА»;
 - «ПАРОЛЬ»;
 - «ВИХІД»;
- «ВИХІД».

В режимі «ВІДДАЛЕНИЙ СЕРВІС» є наступні підрежими:

- «*НІ»;
- «ТАК».

* - означає, що це обрана позиція.

5 ВВЕДЕННЯ ФІСКАЛЬНОЇ ПАМ'ЯТІ В ЕКСПЛУАТАЦІЮ

УВАГА! Введення ФП в експлуатацію може виконувати лише уповноважений податковий інспектор, або фахівець уповноваженого ЦСО. У разі введення ФП в експлуатацію не уповноваженими особами накладаються санкції чинного законодавства.

УВАГА! При введенні в експлуатацію до ФП будуть записані фіскальний номер реєстратора, ідентифікаційний код та/або індивідуальний податковий номер платника податку, таблиця ставок податків.

УВАГА! Введення ФП реєстратора в експлуатацію виконується в протоколі Krypton. Після фіскалізації можливе переключення на інший протокол (виконується працівником ЦСО).

5.1 Введення фіскальної пам'яті в експлуатацію (далі – фіскалізація) реєстратора виконується за допомогою програми «FPWinX.exe» (на диску «Програмне забезпечення», що входить до комплекту поставки реєстратора). Програма не потребує встановлення.

5.2 Підключити реєстратор до COM-порту або USB-порту комп'ютера.
Увімкнути реєстратор.

На індикаторі клієнта з'явиться повідомлення:

Datecs FP-320 **РК** ← або UK

де R – реєстратор підключений до комп'ютера через послідовний порт RS-232 (U – реєстратор підключений до комп'ютера через USB-порт);
К – протокол Krypton.

5.3 Запустити програму «FPWinX.exe».

В полі «Последовательный порт» обрати COM порт, до якого підключено реєстратор (рисунок 16)

В полі «Скорость порта» обрати швидкість підключення (за умовчанням 9600 біт/с) (рисунок 16).

Натиснути кнопку «Подключить» (рисунок 15).



Рисунок 15

Примітка - Якщо підключення реєстратора відбулося успішно, індикатор стану підключення стає зеленим. Якщо підключення не відбулося індикатор залишається червоним.

5.4 У вікні програми обрати закладку «Фискальные параметры», далі у випадаючому меню обрати пункт «Чтение и программирование» (рисунок 16).

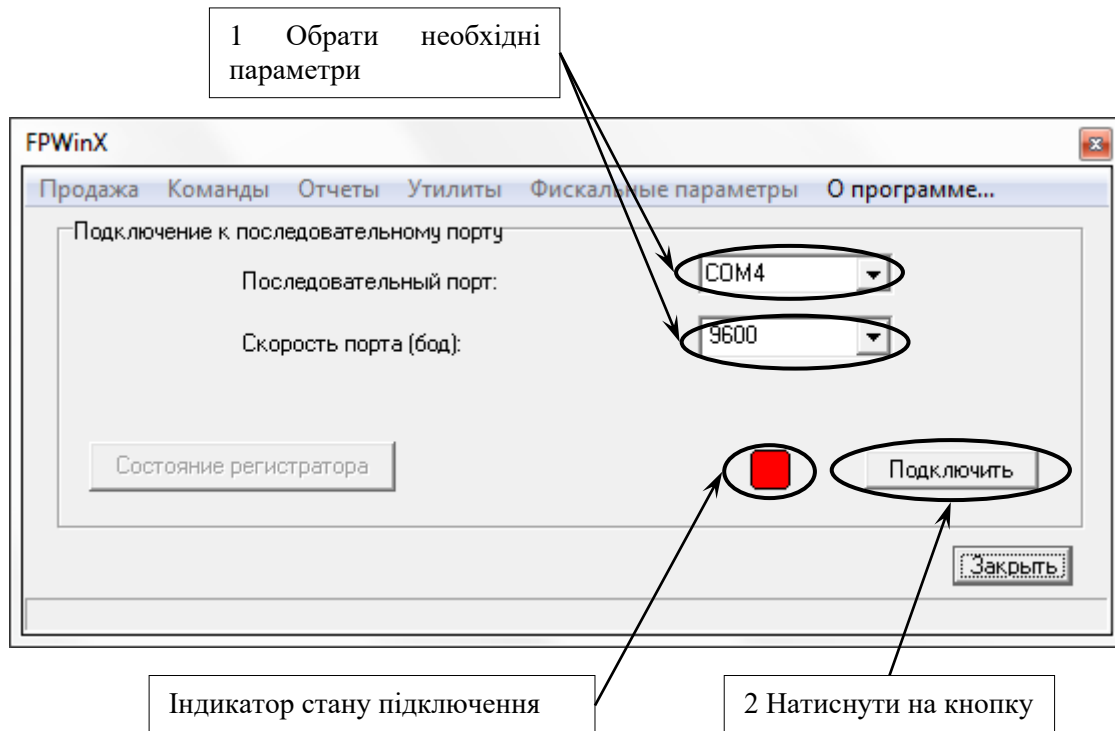

Рисунок 16

5.5 З'явиться вікно «Программирование фискальных параметров». Натиснути на кнопку «Прочитать» (рисунок 17).

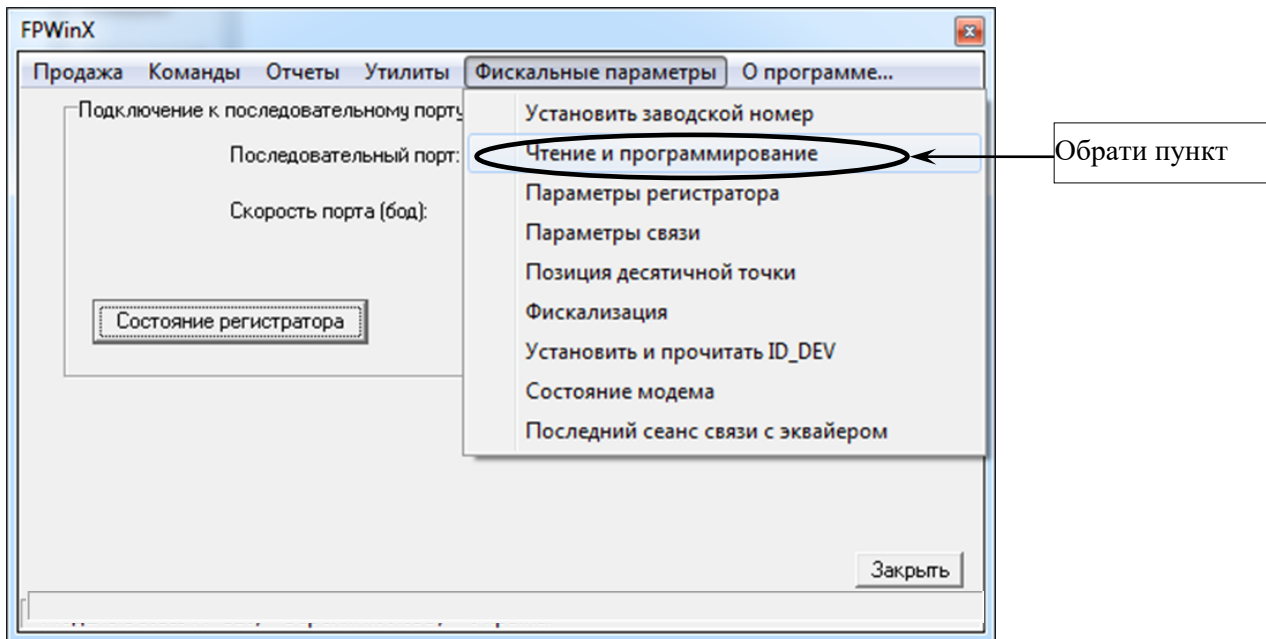

Рисунок 17

При успішному виконанні команди з'явиться повідомленні «Успешно!». Натиснути «ОК».

5.6 У вікні «Программирование фискальных параметров» з'явиться заводський номер реєстратора (рисунок 18).

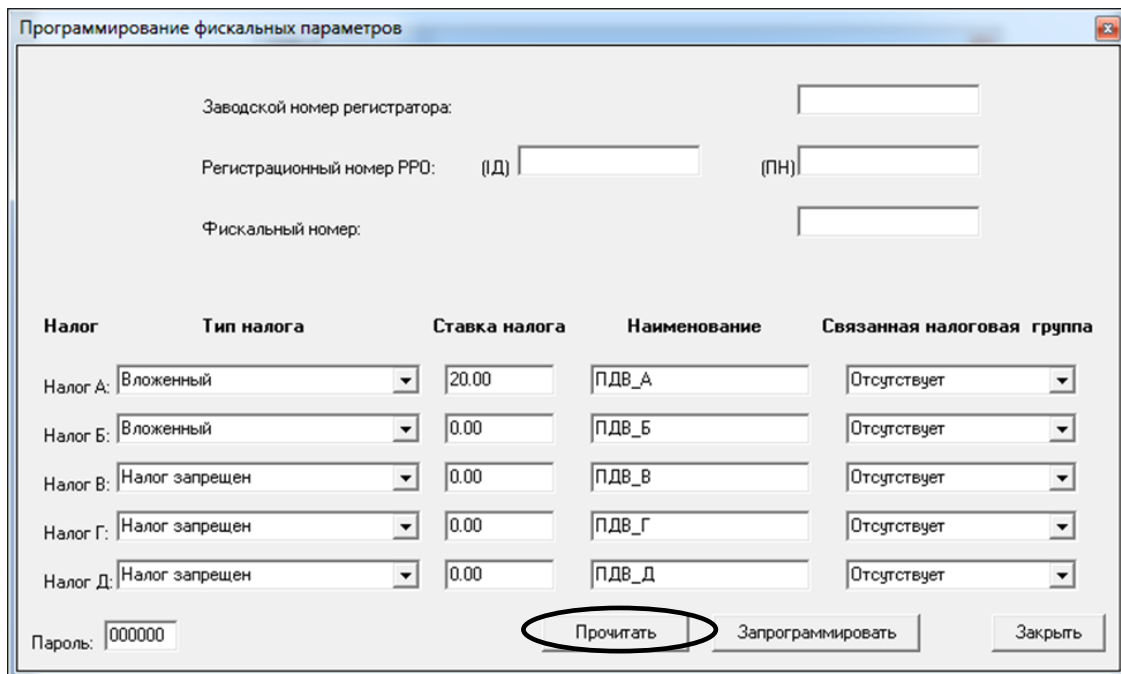

Рисунок 18

Заповнити поля ІД та/або ПН, фіскальний номер реєстратора та податки. Приклад заповнення показано на рисунку 19.

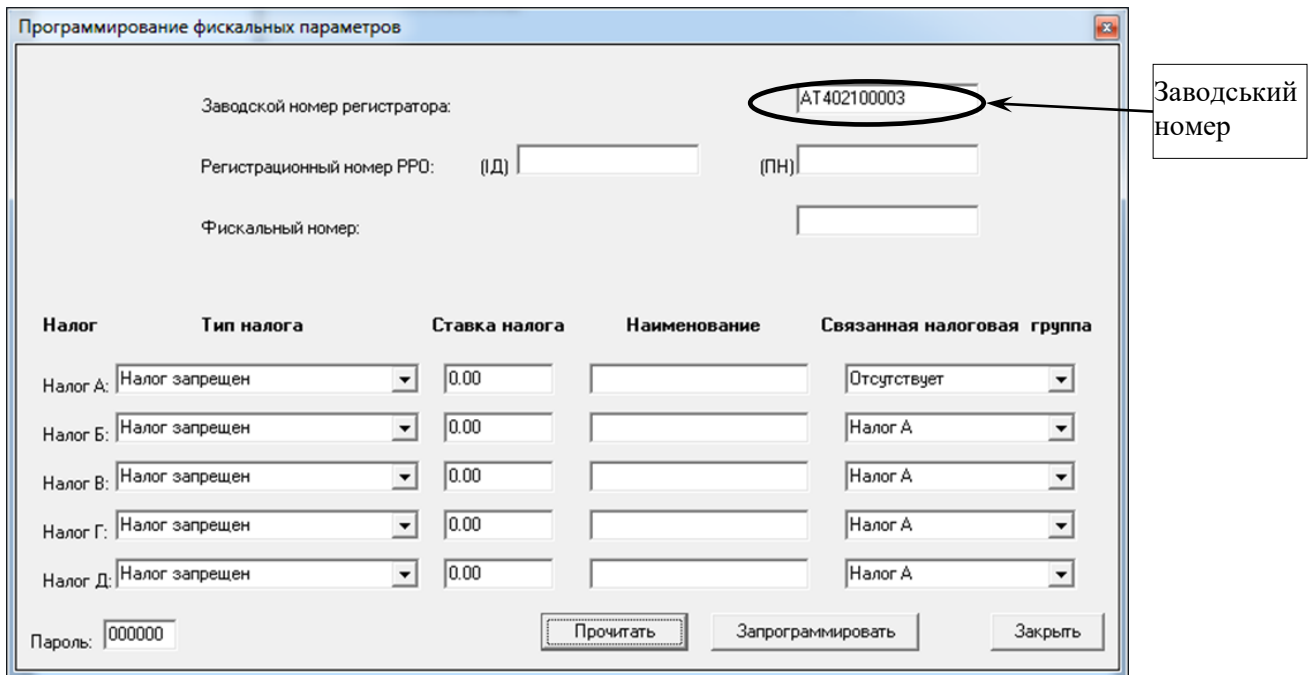

Рисунок 19

5.7 Натиснути на кнопку «Запрограммировать». У вікні, що з'явилося відмітити всі пункти (рисунок 20). Натиснути кнопку «Продолжить».

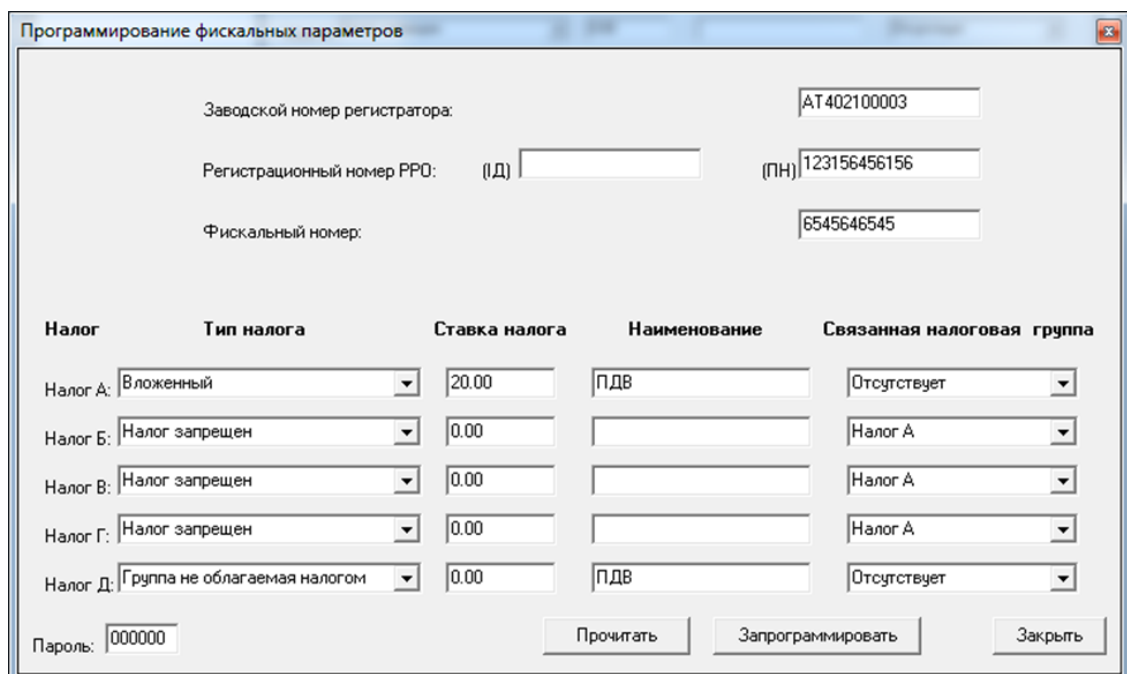

Рисунок 20

5.8 З'явиться вікно (рисунок 21). Натиснути кнопку «Продолжить».

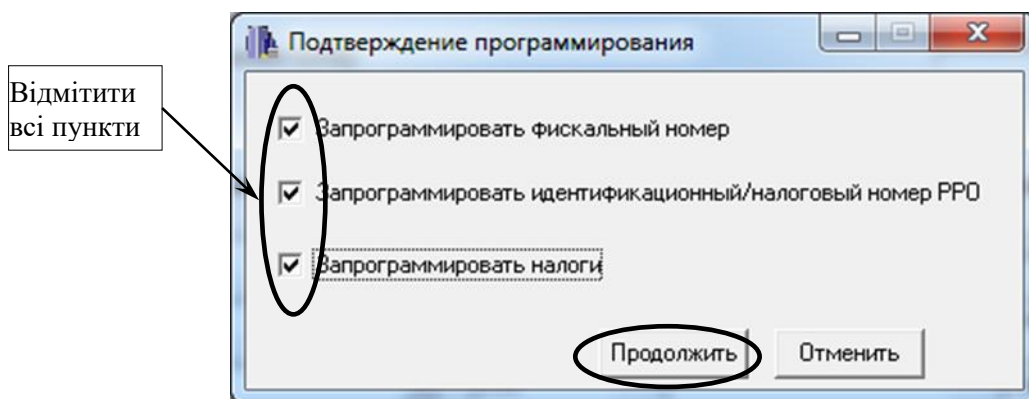

Рисунок 21

Дані, введені в п. 5.6, записані до оперативної пам'яті реєстратора.

Закрити вікно «Программирование фискальных параметров» та, **не виконуючи додаткових операцій в програмі перейти до фіскалізації** (п. 5.9).

УВАГА! Якщо після програмування полів у вікні «Программирование фискальных параметров» (п. 5.7, п. 5.8) перед фіскалізацією у програмі виконувались будь-які операції, фіскалізацію виконано не буде! Для виконання фіскалізації необхідно повторити п. 5.7, 5.8.

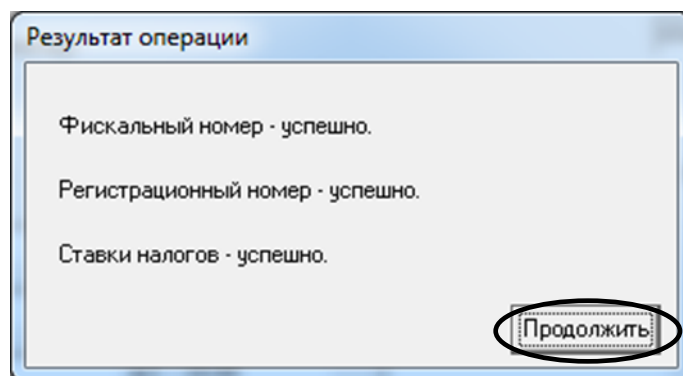
5.9 У вікні програми «FPWinX.exe» обрати закладку «Фискальные параметры», далі у випадаючому меню обрати пункт «Фискализация» (рисунок 22).



Рисунок 22

5.10 У вікні «Фискализация», що з'явиться, ввести заводський номер реєстратора. Ввести пароль фіскальних параметрів та повторити введення пароля (рисунок 23).

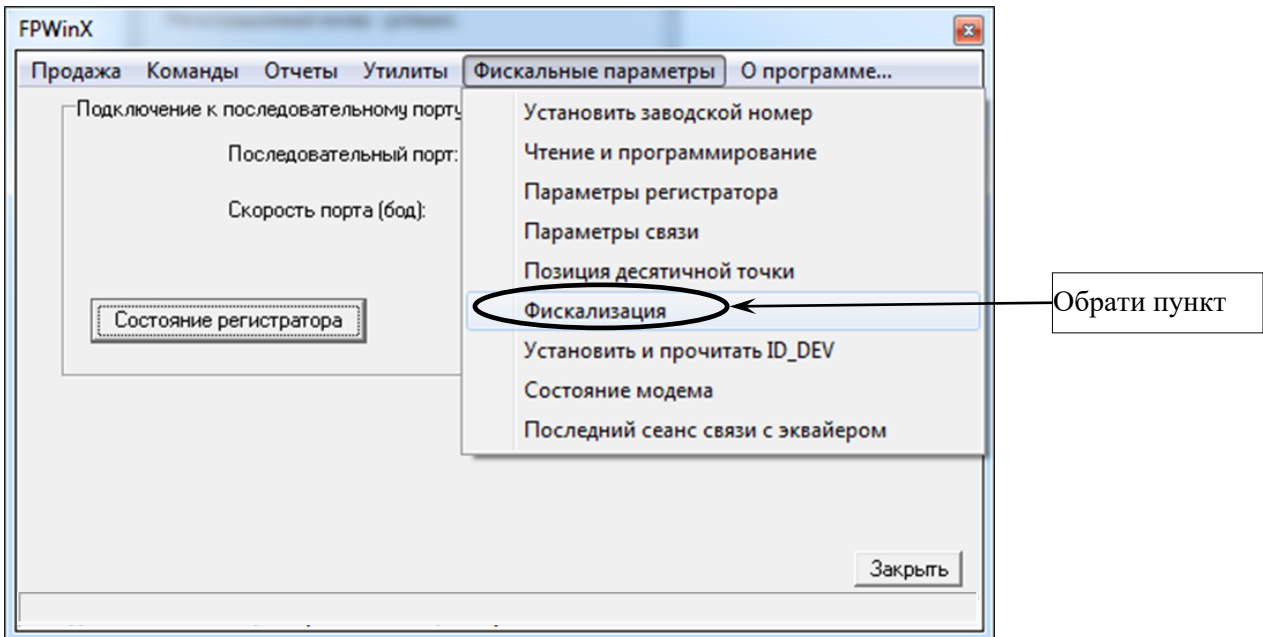

Рисунок 23

5.11 Якщо реєстратор підключено до COM-порта комп'ютера, то з'явиться вікно (рисунок 24). Відбудеться перезавантаження реєстратора. Роздрукується чек (рисунок 25).

Якщо реєстратор підключено до USB-порта комп'ютера, то вікно-повідомлення програми «FPWinX.exe» про успішну фіскалізацію реєстратора не з'явиться. Відбудеться перезавантаження реєстратора. Роздрукується чек (рисунок 25).

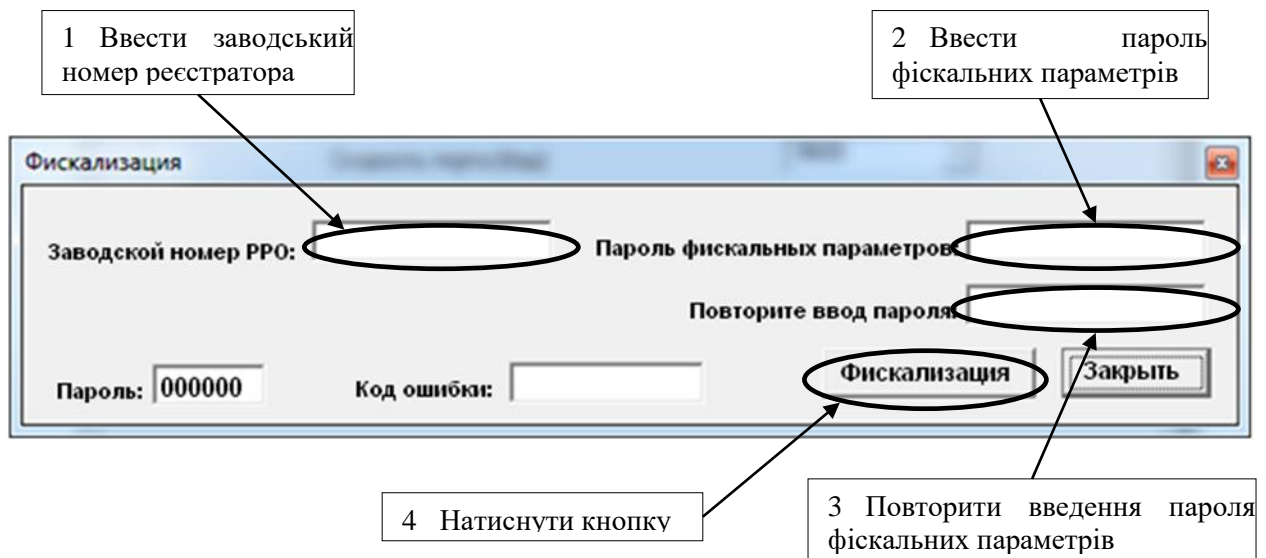

Рисунок 24



Рисунок 25

5.12 Проверить стан модему реестратора – у вікні програми «FPWinX.exe» обрати закладку «Фискальные параметры», далі у випадаючому меню обрати пункт «Состояние модема» (рисунок 26).

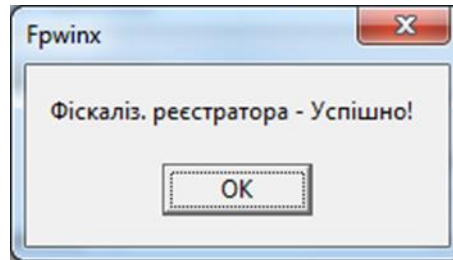

Рисунок 26

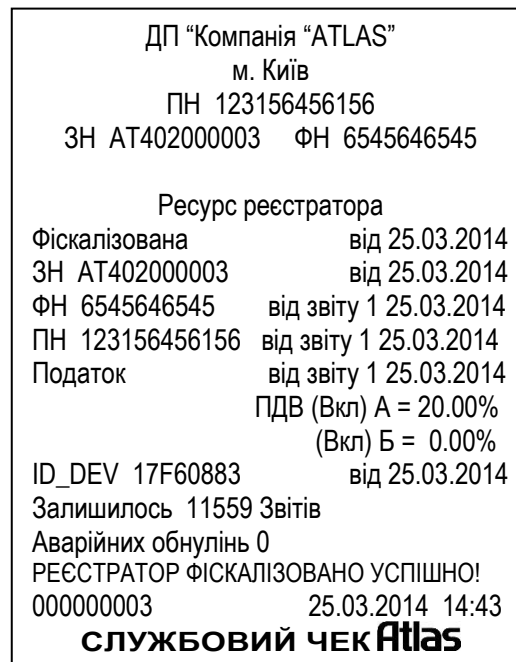
5.13 У вікні, що з’явиться перевірити пункти, відмічені позначками (рисунок 27).

В пункті «Есть данные для отправки» позначка встановлюється після успішної фіскалізації реестратора.

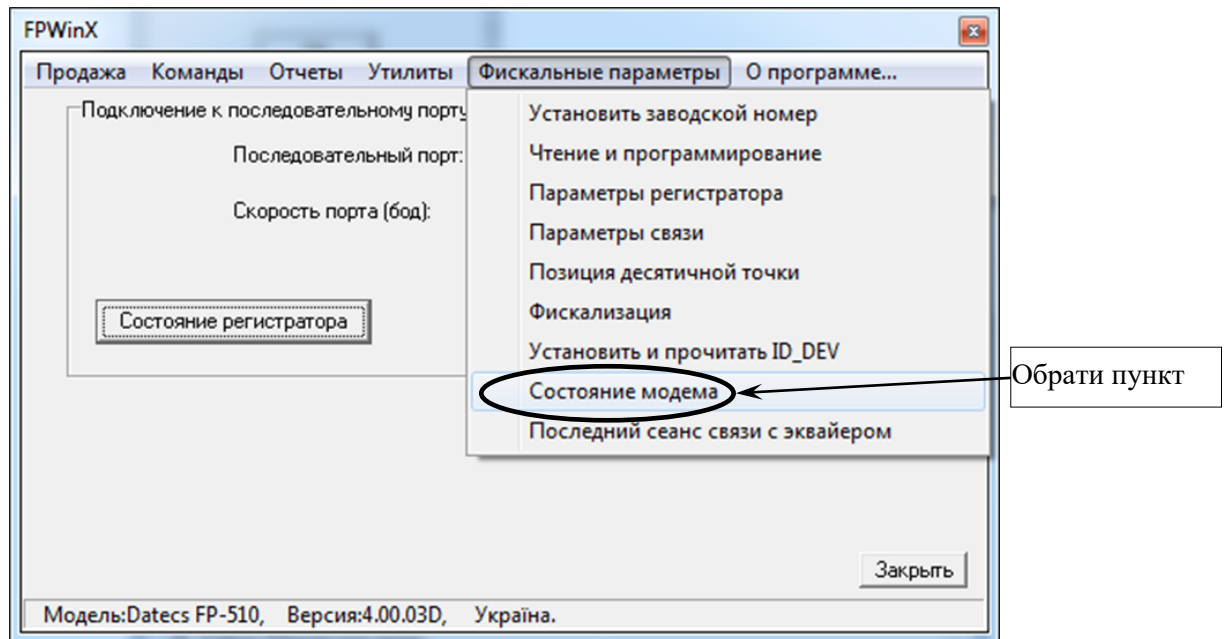

Рисунок 27

6 ПЕРСОНАЛІЗАЦІЯ РЕЄСТРАТОРА

6.1 Встановлення параметрів зв'язку з еквайром

6.1.1 Встановлення параметрів зв'язку реєстратора з еквайром виконується за допомогою програми «FPWinX.exe».

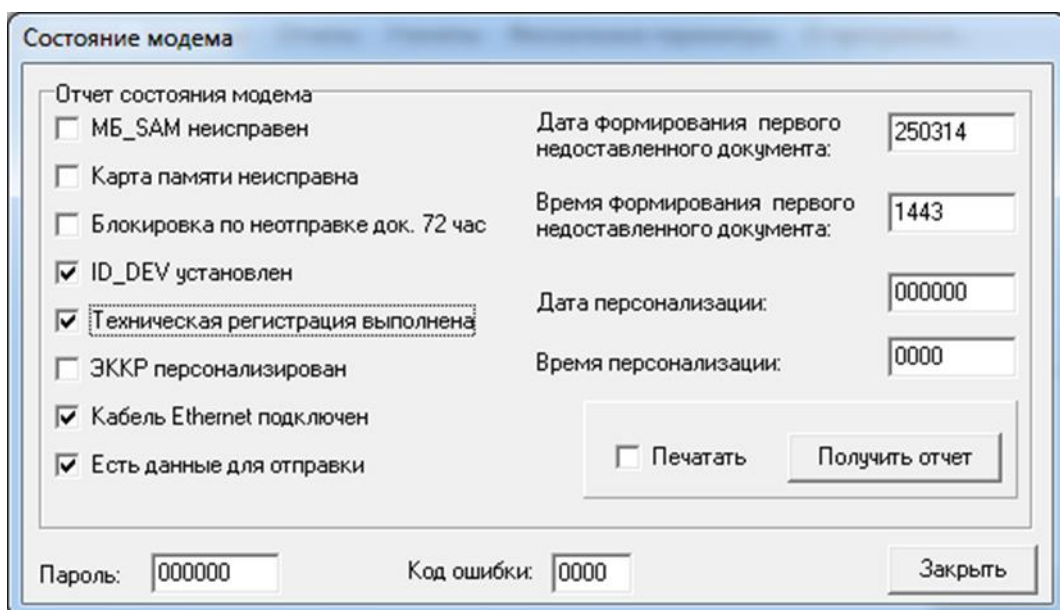
6.1.2 Підключити реєстратор до COM-порту або USB-порту комп'ютера. Увімкнути реєстратор (дивись п. 5.2).

6.1.3 Запустити програму «FPWinX.exe» (дивись п. 5.3).

6.1.4 У вікні програми обрати закладку «Фискальные параметры», далі у випадяючому меню обрати пункт «Параметры связи» (рисунок 28).



Рисунок 28

6.1.5 У вікні «Параметры связи» натиснути на кнопку «Прочитать настройки сети» (рисунок 29).

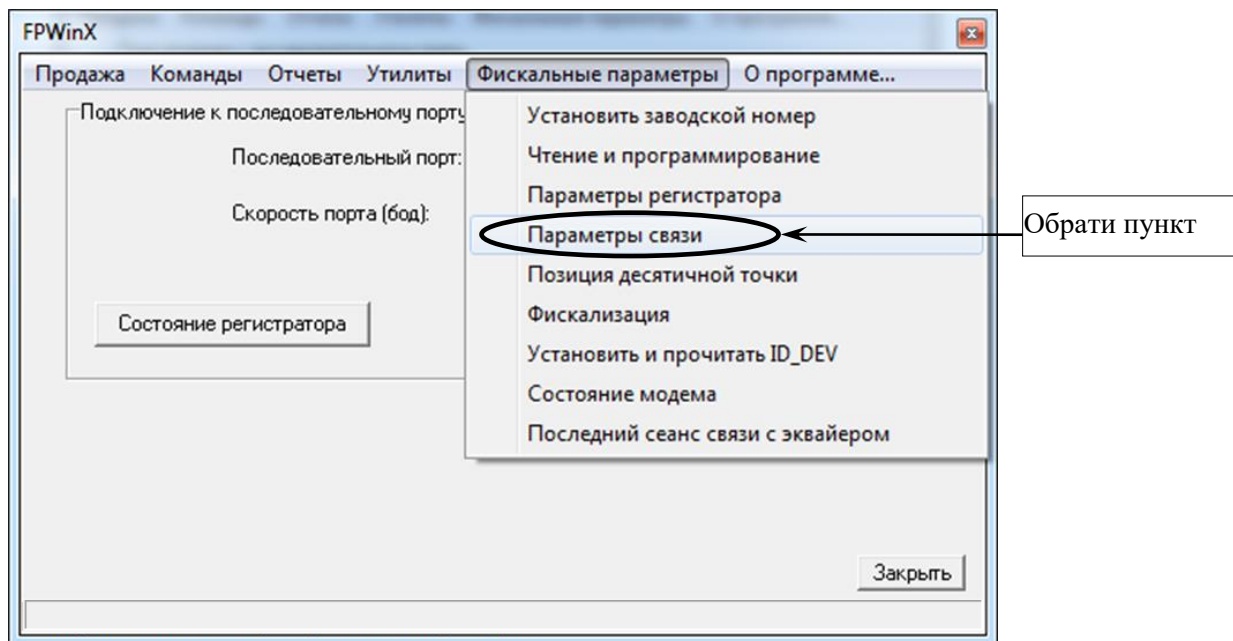

Рисунок 29

В даному вікні встановлюються параметри роботи модему з мережею:

- **«DHCP»** - мережевий протокол, що дозволяє комп'ютерам автоматично одержувати IP-адресу та інші параметри, необхідні для роботи в мережі IP.

При встановленні «галочки» біля DHCP «Статический IP адрес», «Маска подсети» та «Адрес шлюза» задаються автоматично.

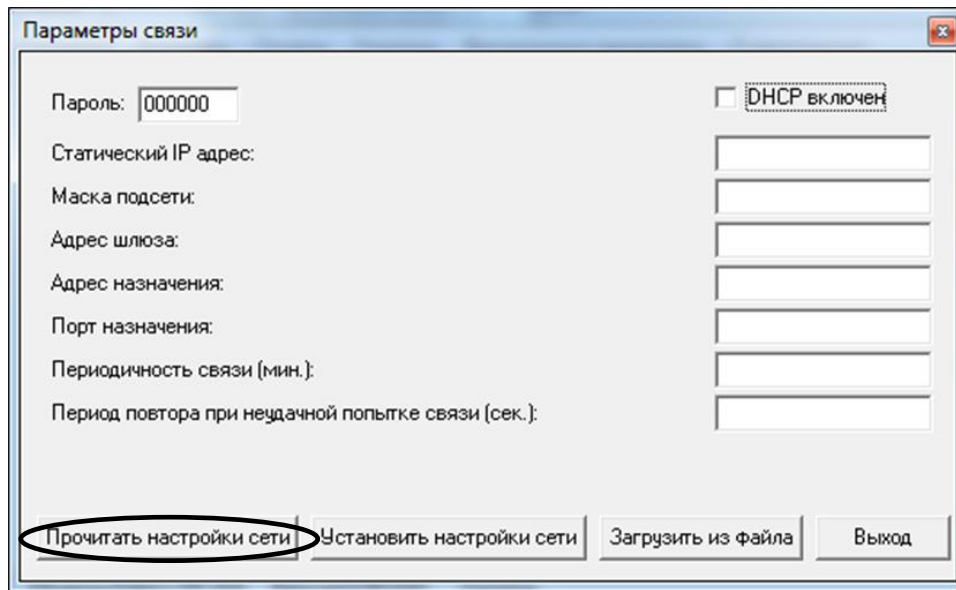
- **«Статический IP адрес»** - IP-адреса реєстратора в мережі користувача.

- **«Маска подсети», «Адрес шлюза»** - параметри використовуються для того, щоб визначити, чи знаходиться отримувач (еквайєр) в одній мережі з модемом.

- **«Адрес назначения»** - адреса серверу інформаційного еквайєра.

- **«Порт назначения»** - порт серверу інформаційного еквайєра.

- **«Периодичность связи»** - період в хвилинах, з яким модем здійснює спробу зв'язку з сервером еквайєра. Максимальне значення – 1440 хв., мінімальне – 1 хв.

- **«Период повтора при неудачной попытке связи»** - пауза в секундах, що використовується перед здійсненням чергової спроби зв'язку з сервером еквайєра після попереднього неуспішного з'єднання. Максимальне значення – 3600 сек., мінімальне - 1 сек.

- **«Пароль»** - пароль для доступу до сервера. Пароль складається з 6 символів. Задається адміністратором.

«DHCP», «Статический IP адрес», «Маска подсети», «Адрес шлюза» – параметри мережі суб'єкта господарювання.

«Адрес назначения», «Периодичность связи» – параметри еквайера. Надаються ЦСО.

УВАГА! Для гарантованого Інтернет-з'єднання реєстратора з інформаційним еквайером через локальну мережу суб'єкта господарювання, необхідно відкрити доступ до адреси призначення інформаційного еквайера у локальній мережі суб'єкта господарювання.

6.1.6 По завершенні читання налаштувань з'явиться повідомлення «Успішно». Натиснути «ОК».

У вікні «Параметры связи» з'являться параметри налаштування запрограмовані у пам'ять реєстратора (рисунок 30).



Рисунок 30

Нові параметри зв'язку реєстратора можна ввести вручну з клавіатури, або завантажити із текстового файлу з розширенням «*.txt».

Файл повинен містити дані у наступній послідовності:

- 0 – DHCP вимкнено або 1 – DHCP увімкнено;
- статична IP адреса;
- маска підмережі;
- адреса шлюзу;
- адреса призначення;
- порт призначення;
- періодичність зв'язку (хв.);
- період повтору при невдалій спробі зв'язку.

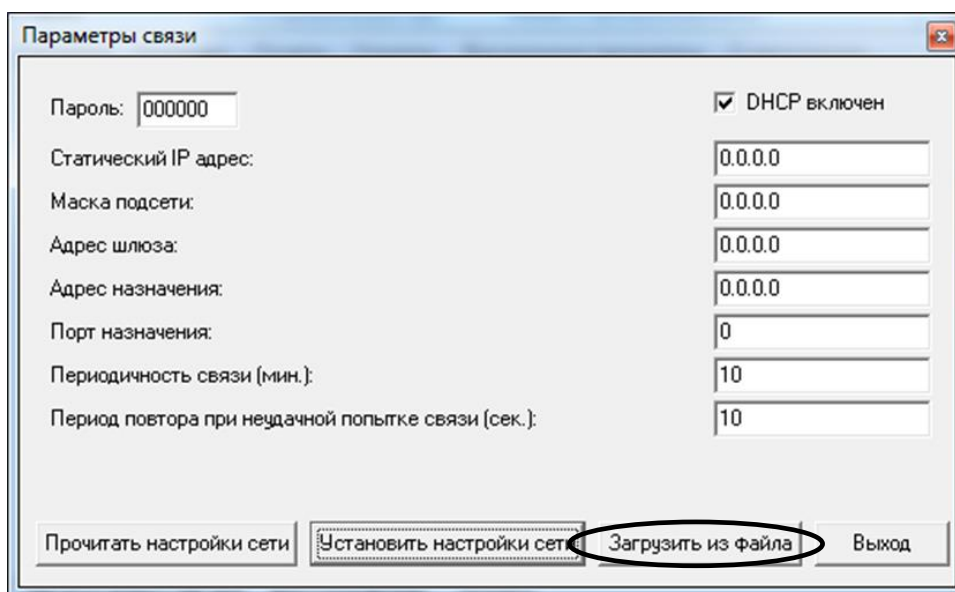
Приклад файлу з параметрами зв'язку наведено на рисунку 31.



Рисунок 31

6.1.7 Для завантаження параметрів із текстового файлу натиснути кнопку «Загрузить из файла» (рисунок 30). У вікні, що з'явиться обрати файл з параметрами зв'язку реєстратора (рисунок 32). Натиснути «Открыть».

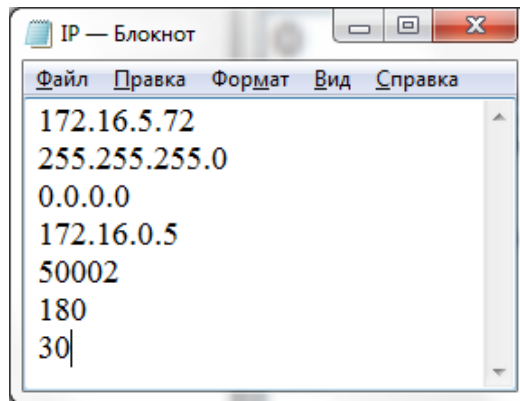

Рисунок 32

6.1.8 У вікні «Параметры связи» з'являться дані із файлу з налаштуваннями (рисунок 33). Для завантаження налаштувань до реєстратора натиснути кнопку «Установить настройки сети».

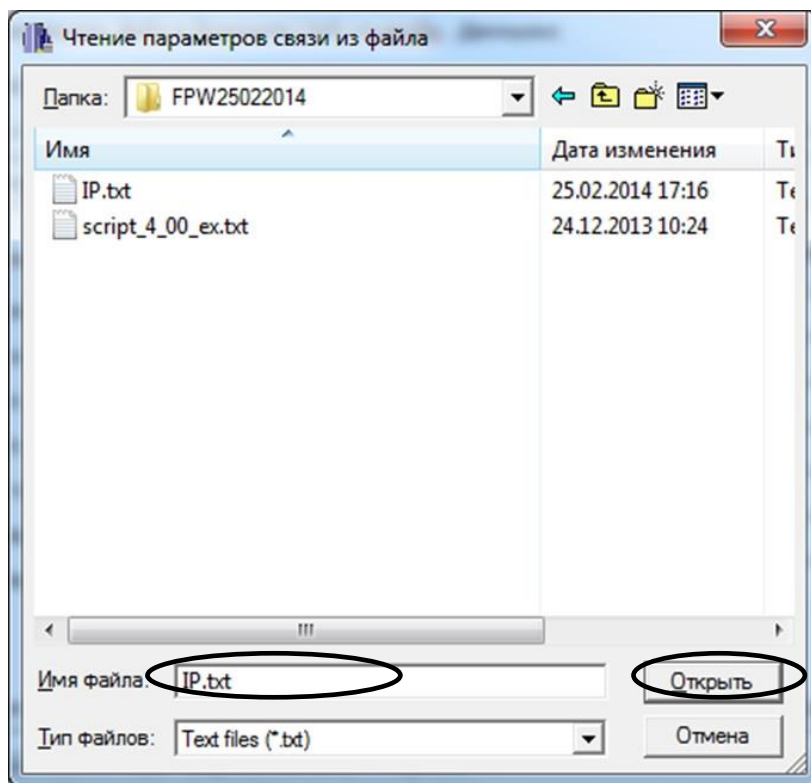

Рисунок 33

6.1.9 Якщо завантаження налаштувань пройшло без помилок, з'явиться повідомлення «Успішно». Натиснути «ОК».

Реєстратор перезавантажиться.

6.2 Персоналізація реєстратора

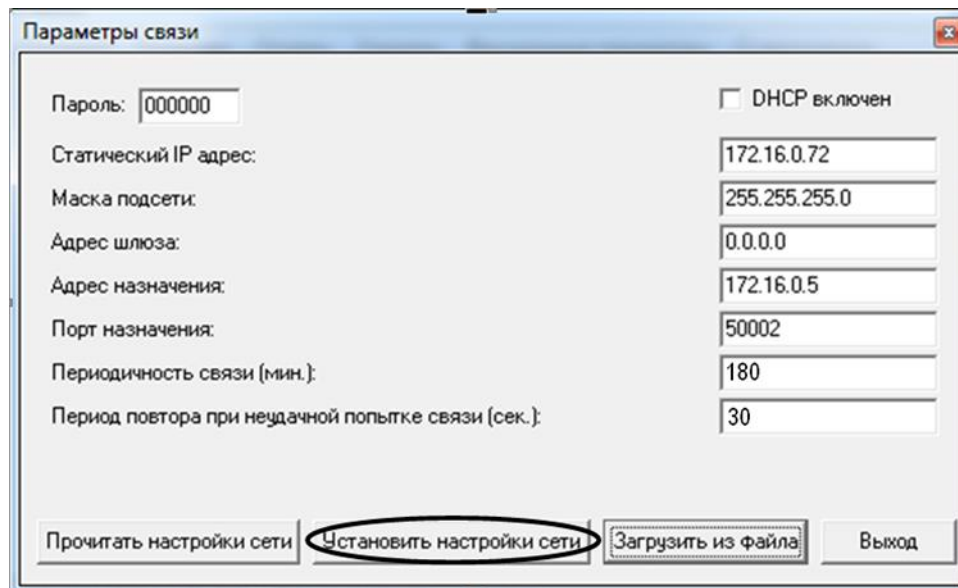
Персоналізація необхідна для однозначного визначення реєстратора в системі «СОД РРО» сервером обробки інформації за допомогою системи унікальних номерів, до якої входять:

- фіскальний номер реєстратора;
- унікальний номер модему (ID_DEV);
- заводський номер реєстратора;
- унікальний номер МБ SAM (ID_SAM).

Персоналізація виконується одночасно з фіскалізацією (перереєстрацією) реєстратора або після неї.

Персоналізація проводиться сервісним інженером ЦСО і потребує підключення реєстратора до каналу зв'язку за допомогою модему.

Повторна персоналізація виконується сервісним інженером ЦСО у випадках перефіскалізації реєстратора з модемом.

Якщо параметри зв'язку були вказані вірно, то після перезавантаження автоматично відбудеться персоналізація реєстратора.

При успішній персоналізації друкується чек, показаний на рисунку 34.



Рисунок 34

Якщо параметри зв'язку були вказані невірно, персоналізація не виконується та друкується чек, показаний на рисунку 35.



Рисунок 35

7 ПРИКЛАДИ ЧЕКІВ ТА ЗВІТІВ РЕЄСТРАТОРА

7.1 На початку кожного чека приводяться:

- заголовок чека (назва та адреса господарської одиниці);
- індивідуальний номер платника податку;
- заводський номер реєстратора;
- фіскальний номер реєстратора;
- прізвище та ім'я касира, номер каси

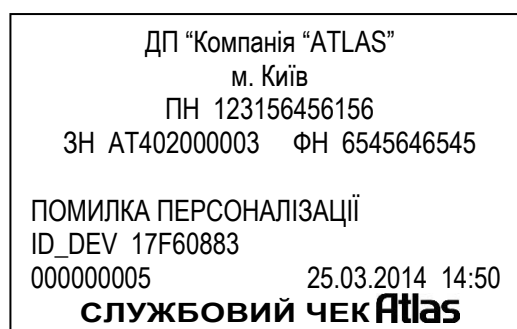
7.2 В кінці кожного чека приводяться:

- номер чека, дата та час видачі чека;
- назва чека, логотип.

7.3 Приклад чека реєстрації службового внесення грошей в касу:

Приклад чека	Пояснення
ДП «Компанія «ATLAS» м. Київ ПН 1234567890123 ЗН АТ402000001 ФН 1234567890 Шевченко Л.Н. Каса 01 ----- Внесок 2000.00 Готівка в касі 2000.00 000000001 10.02.2013 11:50 СЛУЖБОВИЙ ЧЕК Atlas	Назва господарської одиниці Адреса господарської одиниці Індивідуальний номер платника податку Заводський та фіскальний номери Прізвище та ініціали касира, номер каси ----- Найменування операції та сума Сума готівки в касі Номер чека, число, місяць, рік, час видачі чека Повідомлення про те, що чек службовий та логотип виробника

7.4 Приклад чека реєстрації службової видачі сум із каси:

Приклад чека	Пояснення
ДП «Компанія «ATLAS» м. Київ ПН 1234567890123 ЗН АТ402000001 ФН 1234567890 Шевченко Л.Н. Каса 01 ----- Видача -500.00 Готівка в касі 1500.00 000000002 10.02.2013 11:51 СЛУЖБОВИЙ ЧЕК Atlas	Назва господарської одиниці Адреса господарської одиниці Індивідуальний номер платника податку Заводський та фіскальний номери Прізвище та ініціали касира, номер каси ----- Найменування операції та сума Сума готівки в касі Номер чека, число, місяць, рік, час видачі чека Повідомлення про те, що чек службовий та логотип виробника

7.5 Приклад чека по продажу товару (послуги)

Приклад чека	Пояснення
ДП «Компанія «ATLAS» м. Київ ПН 1234567890123 ЗН АТ402000001 ФН 1234567890 Шевченко Л.Н. Каса 01	Назва господарської одиниці Адреса господарської одиниці Індивідуальний номер платника податку Заводський та фіскальний номери Прізвище та ініціали касира, номер каси
<hr/> Ковбаса Лікар.ГЛОБИНО 0.720 кг X 51.45= 37.04 А Ковбаса Лікар.ГЛОБИНО 0.720 кг X 51.45= 37.04 А Анульовано Ковбаса Лікар.ГЛОБИНО	<hr/> Назва проданого товару Кількість товару, ціна за одиницю товару, сума продажу, група податку Анулювання товару в чеку (помилка касира) Назва анульованого товару
<hr/> 0.720 кг X 51.45= -37.04 А	
<hr/> Батони"НИВА"В/Г 2.80 Б	Назва проданого товару, ціна товару, група податку
Листівка вітальна	Назва проданого товару
20. шт X 4.68= 93.60ВА	Кількість товару, ціна за одиницю товару, сума продажу, група податку
Надбавка 10.00% 9.36ВА	Процентна надбавка, сума надбавки та група податку
Товар з якнайдовшою назвою, що тільки може вигадати людина з фантазією. 999.999 бчпрг X 0.01= 10.00ГБ	Назва проданого товару Кількість товару, ціна за одиницю товару, сума продажу, група податку
Гель д/сантех.САРМА	Назва проданого товару
5. X 21.39= 106.95 Д	Кількість товару, ціна за одиницю товару, сума продажу, група податку
Надбавка на Суму 5.00 *	Надбавка на суму
Знижка -10.00% на Податок -3.78 А	Процентна знижка, сума знижки, група податку
<hr/>	<hr/>
Сума без ПДВ 260.97	Сума без податку
ПДВ_Б Б = 15.50% 2.02	Розмір процентної ставки та сума податку по кожній податковій групі
ПДВ_Г Г = 6.50% 0.66	
Сума 263.65	Сума до сплати
ПДВ_А А = 20.00% 21.81	Розмір процентної ставки та сума податку по кожній податковій групі
ПНР_В В = 10.00% 8.07	
<hr/>	<hr/>
Картка 1.00	Оплата картою
Кредит 2.00	Оплата кредитом
Чек 3.00	Оплата чеком
Талон 4.00	Оплата талоном
Готівка 300.00	Оплата в гривнях
Решта -46.35	Сума здачі
000003791 00001 01.03.2013 16:31	Номер чека, число, місяць, рік, час видачі чека
ФІСКАЛЬНИЙ ЧЕК Atlas	Повідомлення про те, що чек фіскальний та логотип виробника

7.6 Приклад чека реєстрації операції повернення товару:

Приклад чека	Пояснення
ДП «Компанія «ATLAS» м. Київ ПН 1234567890123 ЗН АТ402000001 ФН 1234567890 Шевченко Л.Н. Каса 01	Назва господарської одиниці Адреса господарської одиниці Індивідуальний номер платника податку Заводський та фіскальний номери Прізвище та ініціали касира, номер каси
-----	-----
Ковбаса Лікар.ГЛОБИНО 0.720 кг X 51.45= -37.04 А	Назва товару, що повертається Кількість товару, що повертається, ціна за одиницю товару, сума продажу, група податку
Ковбаса Лікар.ГЛОБИНО 0.720 кг X 51.45= -37.04 А Анульовано Ковбаса Лікар.ГЛОБИНО	Анулювання товару в чеку (помилка касира) Назва анульованого товару
<hr/> 0.720 кг X 51.45= 37.04 А	
Батони"НИВА"В/Г -2.80 Б Листівка вітальна 20. шт X 4.68= -93.60ВА	Назва товару, що повертається, ціна товару, група податку Назва товару, що повертається Кількість товару, що повертається, ціна за одиницю товару, сума продажу, група податку
Надбавка 10.00% -9.36ВА Товар з якнайдовшою назвою, що тільки може вигадати людина з фантазією. 999.999 бчпрг X 0.01= -10.00ГБ	Процентна надбавка, сума надбавки та група податку Назва товару, що повертається Кількість товару, що повертається, ціна за одиницю товару, сума продажу, група податку
Гель д/сантех.САРМА 5. X 21.39= -106.95 Д	Назва товару, що повертається Кількість товару, що повертається, ціна за одиницю товару, сума продажу, група податку
Надбавка на Суму -5.00 * Знижка -10.00% на Податок 3.78 А	Надбавка на суму Процентна знижка, сума знижки, група податку
-----	-----
Сума без ПДВ -260.97 ПДВ_Б Б = 15.50% -2.02 ПДВ_Г Г = 6.50% -0.66	Сума без податку Розмір процентної ставки та сума податку по кожній податковій групі
Сума -263.65 ПДВ_А А = 20.00% -21.81 ПНР_В В = 10.00% -8.07	Сума до сплати Розмір процентної ставки та сума податку по кожній податковій групі
-----	-----
Картка -1.00 Кредит -2.00 Чек -3.00 Талон -4.00 Готівка -253,65 000003792 00001 01.03.2013 16:31 ВИДАТКОВИЙ ЧЕК Atlas	Оплата картою Оплата кредитом Оплата чеком Оплата талоном Оплата в гривнях Номер чека, число, місяць, рік, час видачі чека Повідомлення про те, що чек фіскальний та логотип виробника

7.7 Приклад анульованого чека:

Приклад чека	Пояснення
ДП «Компанія «ATLAS» м. Київ ПН 1234567890123 ЗН АТ402000001 ФН 1234567890 Шевченко Л.Н. Каса 01	Назва господарської одиниці Адреса господарської одиниці Індивідуальний номер платника податку Заводський та фіскальний номери Прізвище та ініціали касира, номер каси
----- Ковбаса Лікар.ГЛОБІНО 0.720 кг X 51.45= 37.04 А	----- Назва товару, що анулюється Кількість товару, що анулюється, ціна за одиницю товару, сума продажу, група податку
Ковбаса Лікар.ГЛОБІНО 0.720 кг X 51.45= 37.04 А	
Анульовано Ковбаса Лікар.ГЛОБІНО 0.720 кг X 51.45= -37.04 А	Анулювання товару в чеку (помилка касира) Назва товару, що анулюється
Батони"НИВА"В/Г 2.80 Б	Назва проданого товару, що анулюється , ціна товару, група податку
Листівка вітальна	
20. шт X 4.68= 93.60ВА	
Надбавка 10.00% 9.36ВА	
Товар з якнайдовшою назвою, що тільки може вигадати людина з фантазією. 999.999 бчпрг X 0.01= 10.00ГБ	Назва товару, що анулюється Кількість товару, що анулюється , ціна за одиницю товару, сума продажу, група податку
Гель д/сантех.САРМА	Назва товару, що анулюється
5. X 21.39= 106.95 Д	Кількість товару, що анулюється, ціна за одиницю товару, сума продажу, група податку
Надбавка на Суму 5.00 *	Надбавка на суму
Знижка -10.00% на Податок -3.78 А	Процентна знижка, сума знижки, група податку
----- Сума без ПДВ 260.97 ПДВ_Б Б = 15.50% 2.02 ПДВ_Г Г = 6.50% 0.66	----- Сума без податку Розмір процентної ставки та сума податку по кожній податковій групі
Сума 263.65	Сума до сплати
ПДВ_А А = 20.00% 21.81 ПНР_В В = 10.00% 8.07	Розмір процентної ставки та сума податку по кожній податковій групі
----- Картка 1.00 Кредит 2.00 * ЧЕК АНУЛЬОВАНО * 000003793 01.03.2013 16:32 СЛУЖБОВИЙ ЧЕК Atlas	----- Оплата карткою Оплата кредитом Повідомлення про те, що чек анульовано Номер чека, число, місяць, рік, час видачі чека Повідомлення про те, що чек службовий та логотип виробника

7.8 Приклад звіту по реалізованим товарам:

Приклад чека	Пояснення																																	
ДП «Компанія «ATLAS» м. Київ ПН 1234567890123 ЗН АТ402000001 ФН 1234567890 Реалізованих товарів 0-999999999999999 Продаж	Назва господарської одиниці Адреса господарської одиниці Індивідуальний номер платника податку Заводський та фіскальний номери Назва звіту Діапазон артикулів товарів Назва операції																																	
<table border="0"> <tr><td>Арт. 240</td><td>0.720</td><td>37.04 А</td></tr> <tr><td colspan="3">Ковбаса Лікар.ГЛОБИНО</td></tr> <tr><td>Арт. 29</td><td>1.000</td><td>2.80 Б</td></tr> <tr><td colspan="3">Батони"НИВА"В/Г</td></tr> <tr><td>Арт. 4041</td><td>20.000</td><td>93.60 ВА</td></tr> <tr><td colspan="3">Листівка вітальна</td></tr> <tr><td>Арт. 2827</td><td>999.999</td><td>10.00 ГБ</td></tr> <tr><td colspan="3">Товар з якнайдовшою назвою, що тільки може вигадати людина з фантазією.</td></tr> <tr><td>Арт. 2901</td><td>5.000</td><td>106.95 Д</td></tr> <tr><td colspan="3">Гель д/сантех.САРМА</td></tr> <tr><td colspan="3">Повернення</td></tr> </table>	Арт. 240	0.720	37.04 А	Ковбаса Лікар.ГЛОБИНО			Арт. 29	1.000	2.80 Б	Батони"НИВА"В/Г			Арт. 4041	20.000	93.60 ВА	Листівка вітальна			Арт. 2827	999.999	10.00 ГБ	Товар з якнайдовшою назвою, що тільки може вигадати людина з фантазією.			Арт. 2901	5.000	106.95 Д	Гель д/сантех.САРМА			Повернення			 Номер артикула, кількість проданого товару, сума продажу, податкова група Назва проданого товару Номер артикула, кількість проданого товару, сума продажу, податкова група Назва проданого товару Назва операції
Арт. 240	0.720	37.04 А																																
Ковбаса Лікар.ГЛОБИНО																																		
Арт. 29	1.000	2.80 Б																																
Батони"НИВА"В/Г																																		
Арт. 4041	20.000	93.60 ВА																																
Листівка вітальна																																		
Арт. 2827	999.999	10.00 ГБ																																
Товар з якнайдовшою назвою, що тільки може вигадати людина з фантазією.																																		
Арт. 2901	5.000	106.95 Д																																
Гель д/сантех.САРМА																																		
Повернення																																		
<table border="0"> <tr><td>Арт. 240</td><td>-0.720</td><td>-37.04 А</td></tr> <tr><td colspan="3">Ковбаса Лікар.ГЛОБИНО</td></tr> <tr><td>Арт. 29</td><td>-1.000</td><td>-2.80 Б</td></tr> <tr><td colspan="3">Батони"НИВА"В/Г</td></tr> <tr><td>Арт. 4041</td><td>-20.000</td><td>-93.60 ВА</td></tr> <tr><td colspan="3">Листівка вітальна</td></tr> <tr><td>Арт. 2827</td><td>-999.999</td><td>-10.00 ГБ</td></tr> <tr><td colspan="3">Товар з якнайдовшою назвою, що тільки може вигадати людина з фантазією.</td></tr> <tr><td>Арт. 2901</td><td>-5.000</td><td>-106.95 Д</td></tr> <tr><td colspan="3">Гель д/сантех.САРМА</td></tr> </table>	Арт. 240	-0.720	-37.04 А	Ковбаса Лікар.ГЛОБИНО			Арт. 29	-1.000	-2.80 Б	Батони"НИВА"В/Г			Арт. 4041	-20.000	-93.60 ВА	Листівка вітальна			Арт. 2827	-999.999	-10.00 ГБ	Товар з якнайдовшою назвою, що тільки може вигадати людина з фантазією.			Арт. 2901	-5.000	-106.95 Д	Гель д/сантех.САРМА			 Номер артикула, кількість проданого товару, сума продажу, податкова група Назва проданого товару 			
Арт. 240	-0.720	-37.04 А																																
Ковбаса Лікар.ГЛОБИНО																																		
Арт. 29	-1.000	-2.80 Б																																
Батони"НИВА"В/Г																																		
Арт. 4041	-20.000	-93.60 ВА																																
Листівка вітальна																																		
Арт. 2827	-999.999	-10.00 ГБ																																
Товар з якнайдовшою назвою, що тільки може вигадати людина з фантазією.																																		
Арт. 2901	-5.000	-106.95 Д																																
Гель д/сантех.САРМА																																		
<table border="0"> <tr><td></td><td>Повернення</td><td>Продаж</td></tr> <tr><td>Всього</td><td>-250.39</td><td>250.39</td></tr> <tr><td>Знижка</td><td>3.78</td><td>-3.78</td></tr> <tr><td>Надбавка</td><td>-14.36</td><td>14.36</td></tr> <tr><td>Податок не вкл.</td><td>-2.68</td><td>2.68</td></tr> <tr><td>Сума</td><td>-263.65</td><td>263.65</td></tr> </table>		Повернення	Продаж	Всього	-250.39	250.39	Знижка	3.78	-3.78	Надбавка	-14.36	14.36	Податок не вкл.	-2.68	2.68	Сума	-263.65	263.65	 Сума по операціям повернення та продажу без знижок/надбавок та податків Сума знижки по операціям повернення та продажу Сума надбавки по операціям повернення та продажу Сума податку не включеного в ціну по операціям повернення та продажу Сума повернення та сума продаж із врахуванням знижок/надбавок та податку															
	Повернення	Продаж																																
Всього	-250.39	250.39																																
Знижка	3.78	-3.78																																
Надбавка	-14.36	14.36																																
Податок не вкл.	-2.68	2.68																																
Сума	-263.65	263.65																																
Податок від звіту 155 01.03.2013 ПДВ_А (Вкл) А = 20.00% ПДВ_Б (Нак) Б = 15.50% ПДВ_В (Вк2) В = 10.00%А ПДВ_Г (Нк2) Г = 6.50%Б ПДВ_Д Д = неоп 000003794 01.03.2013 16:32 СЛУЖБОВИЙ ЧЕК Atlas	Номер звіту та дата його проведення Літерні позначення та відповідні ставки НДС в процентах, повідомлення про вид податку (включений або не включений) Літерне позначення неоподаткованої групи товарів Номер чека, число, місяць, рік та час видачі чека Повідомлення про те, що чек службовий та логотип виробника																																	

7.9 Приклад періодичного скороченого звіту:

Приклад чека	Пояснення																																																									
<p>ДП «Компанія «ATLAS» м. Київ ПН 1234567890123 ЗН АТ402000001 ФН 1234567890</p> <p>Періодичний звіт Скорочений Період 01.03.2013 – 01.03.2013 Від звіту 146 22.12.12 10:26 До звіту 155 22.12.12 16:31</p> <p>Фіскалізована від 7.12.2012 ЗН АТ402000001 від 11.02.2013 ФН 1234567890 від звіту 1 7.12.2010 ПН 1234567890123 від звіту 1 7.12.2010 Податок від звіту 1 7.12.2010 ПДВ_А (Вкл) А = 20.00% ПДВ_Б (Вкл) Б = 15.50% ПДВ_В (Вкл) В = 0.00%</p>	<p>Назва господарської одиниці Адреса господарської одиниці Індивідуальний номер платника податку Заводський та фіскальний номери</p> <p>Назва звіту Тип звіту</p> <p>Номер першого звіту та дата його проведення Номер останнього звіту та дата його проведення Дата фіскалізації Заводський номер та дата його внесення Фіскальний номер та дата його внесення Індивідуальний номер платника податку та дата його внесення Дата запису податкових ставок Літерні позначення та відповідні ставки ПДВ в процентах, повідомлення про вид податку (включений або не включений)</p>																																																									
<p style="text-align: center;">ЗАГАЛОМ</p> <table border="1" style="width: 100%; border-collapse: collapse;"> <thead> <tr> <th style="width: 70%;"></th> <th style="width: 15%;">Податок</th> <th style="width: 15%;">Обіг</th> </tr> </thead> <tbody> <tr> <td>ДОД. А</td> <td>430.16</td> <td>2580.98</td> </tr> <tr> <td>ДОД. Б</td> <td>9.45</td> <td>60.98</td> </tr> <tr> <td>ДОД. В</td> <td>24.53</td> <td>269.84</td> </tr> <tr> <td>ДОД. Г</td> <td>1.32</td> <td>20.38</td> </tr> <tr> <td>ДОД. Д</td> <td>0.00</td> <td>109.01</td> </tr> <tr> <td>Загалом</td> <td>465.46</td> <td>3041.19</td> </tr> <tr> <td colspan="3"> </td> </tr> <tr> <td>Всього</td> <td></td> <td>2786.27</td> </tr> <tr> <td>Чеків продажу 23</td> <td></td> <td></td> </tr> <tr> <td>ВІД. А</td> <td>25.95</td> <td>155.69</td> </tr> <tr> <td>ВІД. Б</td> <td>2.02</td> <td>13.04</td> </tr> <tr> <td>ВІД. В</td> <td>8.07</td> <td>88.80</td> </tr> <tr> <td>ВІД. Г</td> <td>0.66</td> <td>10.19</td> </tr> <tr> <td>ВІД. Д</td> <td>0.00</td> <td>109.01</td> </tr> <tr> <td>Загалом</td> <td>36.70</td> <td>376.73</td> </tr> <tr> <td colspan="3"> </td> </tr> <tr> <td>Всього</td> <td></td> <td>288.49</td> </tr> <tr> <td>Чеків повернення 3</td> <td></td> <td></td> </tr> </tbody> </table>		Податок	Обіг	ДОД. А	430.16	2580.98	ДОД. Б	9.45	60.98	ДОД. В	24.53	269.84	ДОД. Г	1.32	20.38	ДОД. Д	0.00	109.01	Загалом	465.46	3041.19				Всього		2786.27	Чеків продажу 23			ВІД. А	25.95	155.69	ВІД. Б	2.02	13.04	ВІД. В	8.07	88.80	ВІД. Г	0.66	10.19	ВІД. Д	0.00	109.01	Загалом	36.70	376.73				Всього		288.49	Чеків повернення 3			<p>Підсумок розрахункових операцій за продані товари по кожній ставці ПДВ окремо та суми ПДВ за продані товари по кожній ставці окремо</p> <p>Загальна сума по податках та сума обігів (довідкова) за всіма податковими групами*</p> <p>Загальний підсумок розрахункових операцій Загальна кількість чеків продажу Підсумок розрахункових операцій за товар, що повернули по кожній ставці ПДВ окремо та суми ПДВ за товар, що повернули по кожній ставці окремо</p> <p>Загальна сума по податках та сума обігів (довідкова) за всіма податковими групами за товар, що повернули*</p> <p>Загальний підсумок розрахункових операцій за товар, що повернули Загальна кількість чеків повернення</p>
	Податок	Обіг																																																								
ДОД. А	430.16	2580.98																																																								
ДОД. Б	9.45	60.98																																																								
ДОД. В	24.53	269.84																																																								
ДОД. Г	1.32	20.38																																																								
ДОД. Д	0.00	109.01																																																								
Загалом	465.46	3041.19																																																								
Всього		2786.27																																																								
Чеків продажу 23																																																										
ВІД. А	25.95	155.69																																																								
ВІД. Б	2.02	13.04																																																								
ВІД. В	8.07	88.80																																																								
ВІД. Г	0.66	10.19																																																								
ВІД. Д	0.00	109.01																																																								
Загалом	36.70	376.73																																																								
Всього		288.49																																																								
Чеків повернення 3																																																										
<p>000003795 01.03.2013 16:32</p> <p>СЛУЖБОВИЙ ЧЕК Atlas</p>	<p>Номер чека, день, місяць, рік та час видачі чека Повідомлення про те, що чек службовий та логотип виробника</p>																																																									

* У разі, коли в роботі реєстратора використовується подвійний податок, сума обігів за всіма ставками ПДВ буде завжди більшою, ніж загальний підсумок розрахункових операцій, бо обіг за однією із зв'язаних ставок містить частку обігу за іншою зв'язаною ставкою.

7.10 Приклад періодичного повного звіту:

Приклад чека	Пояснення																																																																		
ДП «Компанія «АТLAS» м. Київ ПН 1234567890123 ЗН АТ402000001 ФН 1234567890 Періодичний звіт Скорочений Період 01.03.2013 – 01.03.2013 Від звіту 146 22.12.10 10:26 До звіту 155 22.12.10 16:31 Фіскалізована від 7.01.2013 ЗН АТ402000001 від 11.02.2013 ФН 1234567890 від звіту 1 7.03.2013 ПН 1234567890123 від звіту 1 7.03.2013 Податок від звіту 1 7.03.2013 ПДВ_А (Вкл) А = 20.00% ПДВ_Б (Вкл) Б = 15.50% ПДВ_В (Вкл) В = 0.00%	Назва господарської одиниці Адреса господарської одиниці Індивідуальний номер платника податку Заводський та фіскальний номери Назва звіту Тип звіту Номер першого звіту та дата його проведення Номер останнього звіту та дата його проведення Дата фіскалізації Заводський номер та дата його внесення Фіскальний номер та дата його внесення Індивідуальний номер платника податку та дата його внесення Дата запису податкових ставок Літерні позначення та відповідні ставки ПДВ в процентах, повідомлення про вид податку (включений або не включений)																																																																		
<table border="1"> <thead> <tr> <th>Звіт</th> <th>Повернення</th> <th>Продаж</th> </tr> </thead> <tbody> <tr><td>0146 01.03.2013</td><td>0.00</td><td>0.00</td></tr> <tr><td>0147 01.03.2013</td><td>0.00</td><td>12.42</td></tr> <tr><td>0148 01.03.2013</td><td>0.00</td><td>12.42</td></tr> <tr><td>0149 01.03.2013</td><td>12.42</td><td>1165.02</td></tr> <tr><td>0150 01.03.2013</td><td>0.00</td><td>446.14</td></tr> <tr><td>0151 01.03.2013</td><td>0.00</td><td>0.00</td></tr> <tr><td>0152 01.03.2013</td><td>12.42</td><td>614.07</td></tr> <tr><td>0153 01.03.2013</td><td>0.00</td><td>0.00</td></tr> <tr> <td>Податок</td> <td>від звіту 154 01.03.2013</td> <td></td> </tr> <tr> <td></td> <td>ПДВ_А (Вкл) А = 20.00%</td> <td></td> </tr> <tr> <td></td> <td>ПДВ_Б (Нак) Б = 15.50%</td> <td></td> </tr> <tr> <td></td> <td>ПДВ_В (Вк2) В = 10.00%А</td> <td></td> </tr> <tr> <td></td> <td>ПДВ_Г (Нк2) Г = 6.50%Б</td> <td></td> </tr> <tr> <td>0154 22.12.2010</td> <td>0.00</td> <td>272.55</td> </tr> <tr> <td>Податок</td> <td>від звіту 155 01.03.2013</td> <td></td> </tr> <tr> <td></td> <td>ПДВ_А (Вкл) А = 20.00%</td> <td></td> </tr> <tr> <td></td> <td>ПДВ_Б (Нак) Б = 15.50%</td> <td></td> </tr> <tr> <td></td> <td>ПДВ_В (Вк2) В = 10.00%А</td> <td></td> </tr> <tr> <td></td> <td>ПДВ_Г (Нк2) Г = 6.50%Б</td> <td></td> </tr> <tr> <td></td> <td>ПДВ_Д Д = неоп</td> <td></td> </tr> <tr> <td>0155 01.03.2013</td> <td>263.65</td> <td>263.65</td> </tr> </tbody> </table>	Звіт	Повернення	Продаж	0146 01.03.2013	0.00	0.00	0147 01.03.2013	0.00	12.42	0148 01.03.2013	0.00	12.42	0149 01.03.2013	12.42	1165.02	0150 01.03.2013	0.00	446.14	0151 01.03.2013	0.00	0.00	0152 01.03.2013	12.42	614.07	0153 01.03.2013	0.00	0.00	Податок	від звіту 154 01.03.2013			ПДВ_А (Вкл) А = 20.00%			ПДВ_Б (Нак) Б = 15.50%			ПДВ_В (Вк2) В = 10.00%А			ПДВ_Г (Нк2) Г = 6.50%Б		0154 22.12.2010	0.00	272.55	Податок	від звіту 155 01.03.2013			ПДВ_А (Вкл) А = 20.00%			ПДВ_Б (Нак) Б = 15.50%			ПДВ_В (Вк2) В = 10.00%А			ПДВ_Г (Нк2) Г = 6.50%Б			ПДВ_Д Д = неоп		0155 01.03.2013	263.65	263.65	Сума по операціям повернення та сума по операціям продажу по звітам за номерами та датами Дата запису податкових ставок Літерні позначення та відповідні ставки ПДВ в процентах, повідомлення про вид податку (включений або не включений) Сума по операціям повернення та сума по операціям продажу Дата запису податкових ставок Літерні позначення та відповідні ставки ПДВ в процентах, повідомлення про вид податку (включений або не включений) Сума по операціям повернення та сума по операціям продажу
Звіт	Повернення	Продаж																																																																	
0146 01.03.2013	0.00	0.00																																																																	
0147 01.03.2013	0.00	12.42																																																																	
0148 01.03.2013	0.00	12.42																																																																	
0149 01.03.2013	12.42	1165.02																																																																	
0150 01.03.2013	0.00	446.14																																																																	
0151 01.03.2013	0.00	0.00																																																																	
0152 01.03.2013	12.42	614.07																																																																	
0153 01.03.2013	0.00	0.00																																																																	
Податок	від звіту 154 01.03.2013																																																																		
	ПДВ_А (Вкл) А = 20.00%																																																																		
	ПДВ_Б (Нак) Б = 15.50%																																																																		
	ПДВ_В (Вк2) В = 10.00%А																																																																		
	ПДВ_Г (Нк2) Г = 6.50%Б																																																																		
0154 22.12.2010	0.00	272.55																																																																	
Податок	від звіту 155 01.03.2013																																																																		
	ПДВ_А (Вкл) А = 20.00%																																																																		
	ПДВ_Б (Нак) Б = 15.50%																																																																		
	ПДВ_В (Вк2) В = 10.00%А																																																																		
	ПДВ_Г (Нк2) Г = 6.50%Б																																																																		
	ПДВ_Д Д = неоп																																																																		
0155 01.03.2013	263.65	263.65																																																																	
<table border="1"> <thead> <tr> <th></th> <th>Податок</th> <th>Обіг</th> </tr> </thead> <tbody> <tr><td>ДОД. А</td><td>430.16</td><td>2580.98</td></tr> <tr><td>ДОД. Б</td><td>9.45</td><td>60.98</td></tr> <tr><td>ДОД. В</td><td>24.53</td><td>269.84</td></tr> <tr><td>ДОД. Г</td><td>1.32</td><td>20.38</td></tr> <tr><td>ДОД. Д</td><td>0.00</td><td>109.01</td></tr> <tr><td>Загалом</td><td>465.46</td><td>3041.19</td></tr> <tr><td>Всього</td><td></td><td>2786.27</td></tr> <tr><td>Чеків продажу 23</td><td></td><td></td></tr> <tr><td>Від. А</td><td>25.95</td><td>155.69</td></tr> <tr><td>Від. Б</td><td>2.02</td><td>13.04</td></tr> <tr><td>Від. В</td><td>8.07</td><td>88.80</td></tr> <tr><td>Від. Г</td><td>0.66</td><td>10.19</td></tr> <tr><td>Від. Д</td><td>0.00</td><td>109.01</td></tr> <tr><td>Загалом</td><td>36.70</td><td>376.73</td></tr> <tr><td>Всього</td><td></td><td>288.49</td></tr> <tr><td>Чеків повернення 3</td><td></td><td></td></tr> </tbody> </table>		Податок	Обіг	ДОД. А	430.16	2580.98	ДОД. Б	9.45	60.98	ДОД. В	24.53	269.84	ДОД. Г	1.32	20.38	ДОД. Д	0.00	109.01	Загалом	465.46	3041.19	Всього		2786.27	Чеків продажу 23			Від. А	25.95	155.69	Від. Б	2.02	13.04	Від. В	8.07	88.80	Від. Г	0.66	10.19	Від. Д	0.00	109.01	Загалом	36.70	376.73	Всього		288.49	Чеків повернення 3			Підсумок розрахункових операцій за продані товари по кожній ставці ПДВ окремо та суми ПДВ за продані товари по кожній ставці окремо Загальна сума по податках та сума обігів (довідкова) за всіма податковими групами* Загальний підсумок розрахункових операцій Загальна кількість чеків продажу Підсумок розрахункових операцій за товар, що повернули по кожній ставці ПДВ окремо та суми ПДВ за товар, що повернули по кожній ставці окремо Загальна сума по податках та сума обігів (довідкова) за всіма податковими групами за товар, що повернули* Загальний підсумок розрахункових операцій за товар, що повернули Загальна кількість чеків повернення															
	Податок	Обіг																																																																	
ДОД. А	430.16	2580.98																																																																	
ДОД. Б	9.45	60.98																																																																	
ДОД. В	24.53	269.84																																																																	
ДОД. Г	1.32	20.38																																																																	
ДОД. Д	0.00	109.01																																																																	
Загалом	465.46	3041.19																																																																	
Всього		2786.27																																																																	
Чеків продажу 23																																																																			
Від. А	25.95	155.69																																																																	
Від. Б	2.02	13.04																																																																	
Від. В	8.07	88.80																																																																	
Від. Г	0.66	10.19																																																																	
Від. Д	0.00	109.01																																																																	
Загалом	36.70	376.73																																																																	
Всього		288.49																																																																	
Чеків повернення 3																																																																			

000003796	01.03.2013 16:32	Номер чека, день, місяць, рік та час видачі чека Повідомлення про те, що чек службовий та логотип виробника
СЛУЖБОВИЙ ЧЕК Atlas		

* У разі, коли в роботі реєстратора використовується подвійний податок, сума обігів за всіма ставками ПДВ буде завжди більшою, ніж загальний підсумок розрахункових операцій, бо обіг за однією із зв'язаних ставок містить частку обігу за іншою зв'язаною ставкою.

7.11 Приклад X – звіту:

Приклад чека	Пояснення
ДП «Компанія «ATLAS» м. Київ ПН 1234567890123 ЗН АТ402000001 ФН 1234567890 Х-звіт ОПЕРАТОР № 1 Шевченко Л.Н. ЗАГАЛОМ ----- Повернення Продаж Готівка 248.65 248.65 Картка 1.00 1.00 Кредит 2.00 2.00 Чек 3.00 3.00 Талон 4.00 4.00 Купон 5.00 5.00 ВСЬОГО 263.65 263.65 ----- Видача Внесок Готівка 0.00 0.00 Готівка в касі 0.00 0.00 ----- Податок Обіг ДОД. А 21.81 130.85 ДОД. Б 2.02 13.04 ДОД. В 8.07 88.80 ДОД. Г 0.66 10.19 ДОД. Д 109.01 Чеків продажу 1 ВІД. А 21.81 130.85 ВІД. Б 2.02 13.04 ВІД. В 8.07 88.80 ВІД. Г 0.66 10.19 ВІД. Д 109.01 Чеків повернення 1 Податок від звіту 155 01.03.2013 ПДВ_А (Вкл) А = 20.00% ПДВ_Б (Нак) Б = 15.50% ПДВ_В (Вк2) В = 10.00%А ПДВ_Г (Нк2) Г = 6.50%Б ПДВ_Д Д = неоп	Назва господарської одиниці Адреса господарської одиниці Індивідуальний номер платника податку Заводський та фіскальний номери Назва звіту Номер та дані оператора Тип оплати та сума по кожному типу оплати, повернення та продажу Загальна сума повернення та продажу Сума готівки службового внесення та видачі Підсумок розрахункових операцій за проданий товар по кожній ставці ПДВ Загальна кількість чеків продажу Підсумок розрахункових операцій за товар, що повернули по кожній ставці ПДВ окремо та суми ПДВ за проданий товар по кожній ставці окремо Загальна кількість чеків повернення Літерні позначення та відповідні ставки ПДВ в процентах, повідомлення про вид податку (включений чи не включений)
000003797 01.03.2013 16:32 СЛУЖБОВИЙ ЧЕК Atlas	----- Номер чека, число, місяць, рік, час видачі чека Повідомлення про те, що чек службовий та логотип виробника

7.12 Приклад Z – звіту № 156:

Приклад чека	Пояснення
ДП «Компанія «ATLAS» м. Київ ПН 1234567890123 ЗН АТ402000001 ФН 1234567890 Z-звіт № 156 ОПЕРАТОР № 1 Шевченко Л.Н.	Назва господарської одиниці Адреса господарської одиниці Індивідуальний номер платника податку Заводський та фіскальний номери Назва звіту Номер та дані оператора
ЗАГАЛОМ ----- Повернення Продаж Готівка 248.65 248.65 Картка 1.00 1.00 Кредит 2.00 2.00 Чек 3.00 3.00 Талон 4.00 4.00 Купон 5.00 5.00 ВСЬОГО 263.65 263.65 ----- Видача Внесок Готівка 0.00 0.00 Готівка в касі 0.00 ----- Податок Обіг ДОД. А 21.81 130.85 ДОД. Б 2.02 13.04 ДОД. В 8.07 88.80 ДОД. Г 0.66 10.19 ДОД. Д 109.01 Чеків продажу 1 ВІД. А 21.81 130.85 ВІД. Б 2.02 13.04 ВІД. В 8.07 88.80 ВІД. Г 0.66 10.19 ВІД. Д 109.01 Чеків повернення 1 Податок від звіту 155 01.03.2013 ПДВ_А (Вкл) А = 20.00% ПДВ_Б (Нак) Б = 15.50% ПДВ_В (Вк2) В = 10.00%A ПДВ_Г (Нк2) Г = 6.50%B ПДВ_Д Д = неоп	Тип оплати та сума по кожному типу оплати, повернення та продажу Загальна сума повернення та продажу Сума готівки службового внесення та видачі Підсумок розрахункових операцій за проданий товар по кожній ставці ПДВ окремо та суми ПДВ за проданий товар по кожній ставці окремо Загальна кількість чеків продажу Підсумок розрахункових операцій за товар, що повернули по кожній ставці ПДВ окремо та суми ПДВ за товар, що повернули по кожній ставці окремо Загальна кількість чеків повернення Літерні позначення та відповідні ставки ПДВ в процентах, повідомлення про вид податку (включений чи не включений)
Обнулено 000003798 01.03.2013 16:33 ФІСКАЛЬНИЙ ЧЕК Atlas	Обнулення реєстрів денних звітів Номер чека, число, місяць, рік, час видачі чека Повідомлення про те, що чек фіскальний та логотип виробника

7.13 Приклад звіту про стан модему:

Приклад чека	Пояснення
ДП «Компанія «ATLAS» м. Київ ПН 1234567890123 ЗН АТ402000001 ФН 1234567890 ЗВІТУВАННЯ ПРО СТАН МОДЕМУ MB_SAM ОК Карта пам'яті ОК Блок. 72 год. Ні ID_DEV Так Технічна реєстрація Так ЕККР персоналізовано Так Кабель підключено Так Є дані для передавання Так Перший не надісланий документ: 21.04.2013 11:53 Персоналізовано: 13.04.2013 17:33 000003794 13.05.2013 17:39 СЛУЖБОВИЙ ЧЕК Atlas	Назва господарської одиниці Адреса господарської одиниці Індивідуальний номер платника податку Заводський та фіскальний номери Назва звіту Інформація про стан MB_SAM: ОК – справний; ERROR – не справний Інформація про стан картки пам'яті: ОК – справна; ERROR – не справна. Інформація про блокування апарата: Ні – не заблоковано; Так – є дані, що не передавалися до еквайєра протягом більше ніж 72 год. Необхідно передати дані. Інформація про номер ID_DEV: Так – номер записано; Ні – номер не записано. Інформація про виконання технічної реєстрації: Так – виконано; Ні – не виконано. Інформація про персоналізацію апарата: Так – персоналізовано; Ні – не персоналізовано. Стан підключення до Ethernet. Так – кабель підключено; Ні – кабель не підключено. Так – є пакети даних, що необхідно передати еквайєру; Ні – немає даних для передачі. Дата, починаючи з якої пакети даних перестали передаватися до еквайєра. Дата та час персоналізації модему Номер чека, день, місяць, рік та час видачі чека Повідомлення про те, що чек службовий та логотип виробника

7.14 Приклад звіту про параметри мережі та еквайєра:

Приклад чека	Пояснення
ДП «Компанія «ATLAS» м. Київ ПН 1234567890123 ЗН АТ402000001 ФН 1234567890 Параметри мережі та еквайєра IP-адреса реєстратора: 172.16.0.21 Маска під мережі: 255.255.0.0 IP-адреса еквайєра: 172.16.0.5 Порт еквайєра: 50000 Періодичність зв'язку: 10 хв. Періодичність при помилці: 10 сек. 000003797 13.05.2013 17:39 СЛУЖБОВИЙ ЧЕК Atlas	Назва господарської одиниці Адреса господарської одиниці Індивідуальний номер платника податку Заводський та фіскальний номери Назва звіту Номер чека, день, місяць, рік та час видачі чека Повідомлення про те, що чек службовий та логотип виробника

8 РОБОТА ІЗ БАНКІВСЬКИМ ТЕРМІНАЛОМ

В реєстраторі передбачена можливість безпосереднього підключення банківських терміналів VeriFone або Ingenico (не через керуючий пристрій), при цьому не потрібно вносити зміни до програмного забезпечення керуючого пристрою.

Для підключення терміналу використовується СОМ-порт реєстратора. Підключення керуючого пристрою при цьому здійснюється за допомогою USB-порта або за допомогою СОМ-порта з використанням розгалужувача (постачається на замовлення споживача). Варіанти схем підключення реєстратора, терміналу та керуючого пристрою показані на рисунку 36.



Рисунок 36 – Схема підключення банківського терміналу та керуючого пристрою до реєстратора

- а) безпосереднє підключення з використанням портів СОМ та USB;
 б) підключення за допомогою розгалужувача з використанням тільки СОМ-порта.

УВАГА! Швидкість обміну даними в банківському терміналі та реєстраторі повинна бути встановлена 9600 біт/сек.

Оплата за допомогою банківського терміналу здійснюється наступним чином:

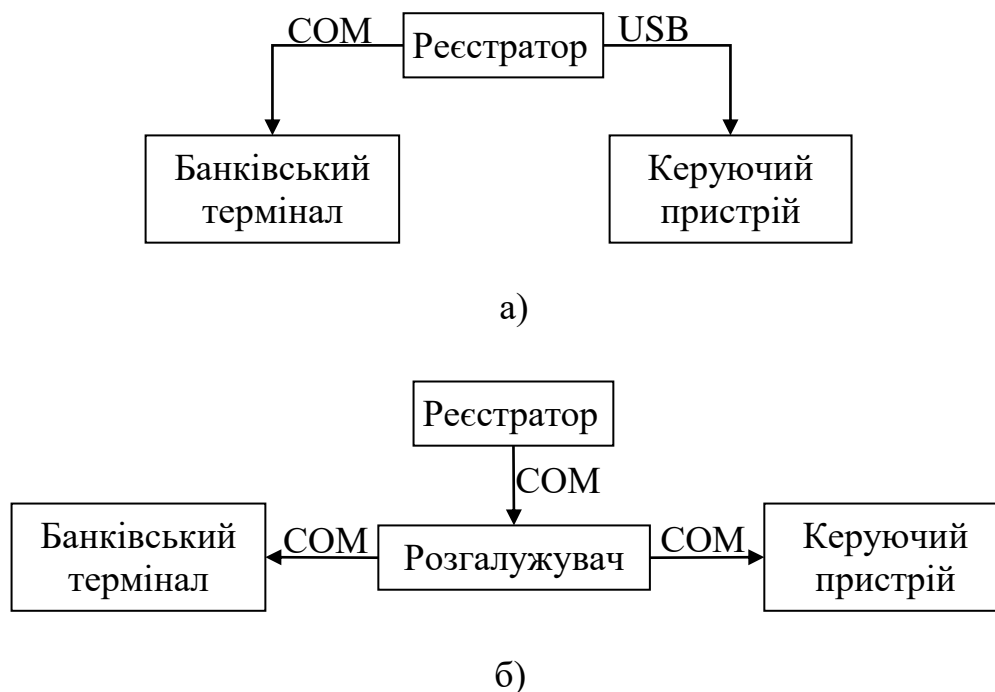
- керуючий пристрій передає реєстратору запит на оплату карткою;
- реєстратор передає цей запит банківському терміналу;
- касир за допомогою терміналу проводить оплату;

- термінал через реєстратор передає до керуючого пристрою RRN-код та інші реквізити операції;
- касир закриває чек за допомогою керуючого пристрою.

9 РОБОТА З SD-КАРТКОЮ

УВАГА! Доступ до вмісту SD-картки реєстратора можливий лише в протоколі Krypton.

9.1 Доступ до вмісту SD-картки реєстратора забезпечується за допомогою програми «FPWinX.exe» (постачається на диску). Програма не потребує встановлення.

9.2 Необхідно виконати наступні дії:

- підключити реєстратор до комп'ютера за допомогою кабеля USB;
- увімкнути реєстратор.

На індикаторі клієнта з'явиться повідомлення:

Datecs FP-320 UK

де U – реєстратор підключений до комп'ютера через USB-порт;

К – протокол Krypton.

- запустити програму «FPWinX.exe» (дивись п. 5.3);
- у вікні програми обрати закладку «Утилиты», далі у випадіючому меню обрати пункт «Служебные счетчики» (рисунок 37);



Рисунок 37

– у вікні, що з'явилося, у випадаючому списку поля «Службный счетчик» обрати пункт «Режим USB накопителя» (рисунок 38);

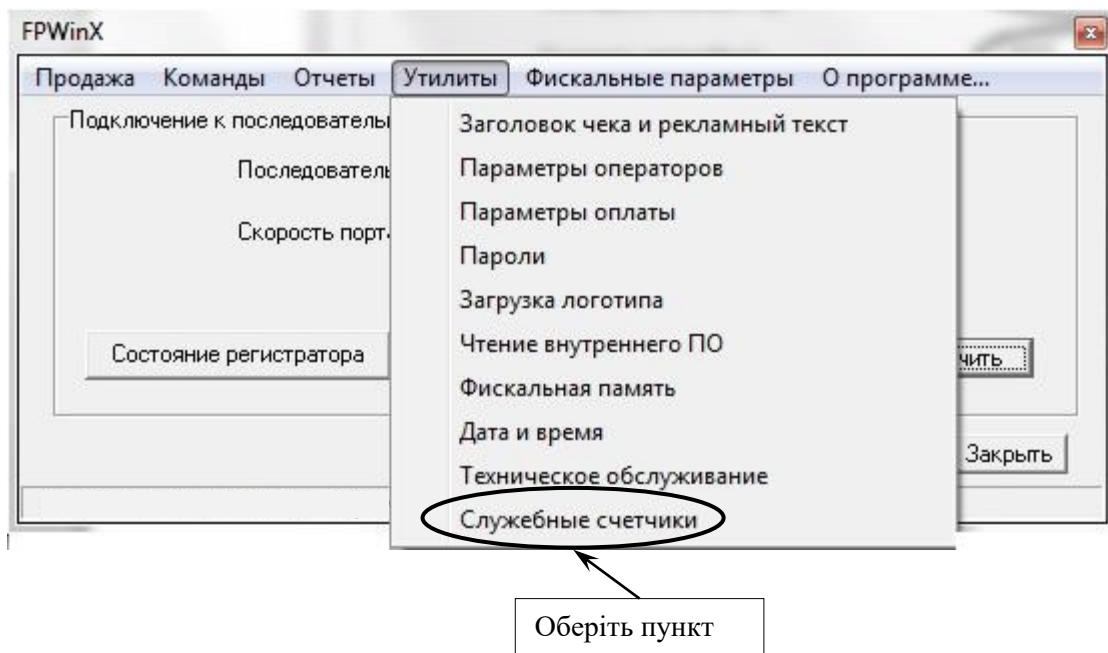
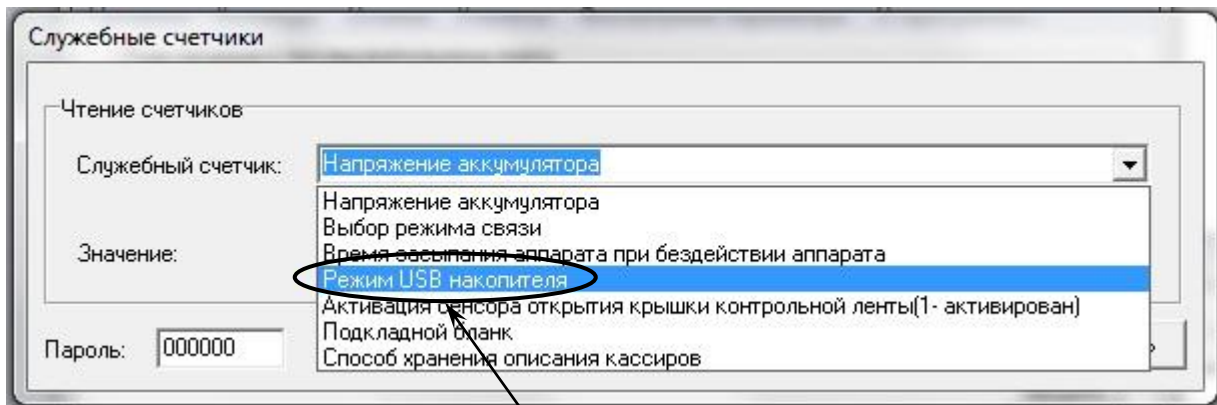

Оберіть пункт

Рисунок 38

– натиснути кнопку «Установить» (рисунок 39);

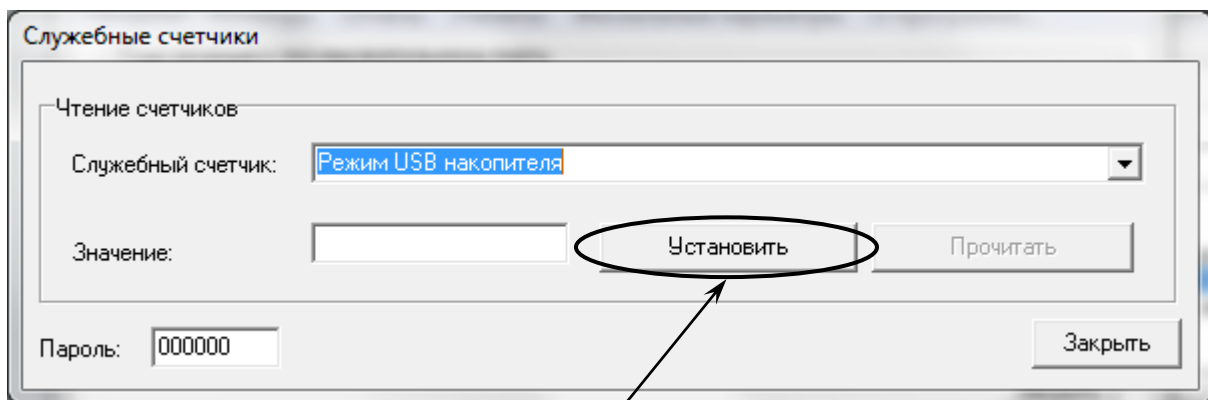

Натиснути на кнопку

Рисунок 39

– з'явиться повідомлення «Успешно!». Натиснути кнопку «ОК»;
 – у вікні програми «FPWinX.exe» індикатор стану підключення змінить колір на червоний (рисунок 40).

На індикаторі клієнта з'явиться повідомлення:



– закрити програму «FPWinX.exe» (рисунок 40);



Рисунок 40

9.3 Реєстратор підключений як USB-накопичувач. Можна зчитати дані, що містяться на SD-картці.

9.4 Для виходу з режиму USB-накопичувача натисніть на кнопку «ПЧС».

9.5 Вимкнути реєстратор, натиснувши на кнопку вимикача на передній панелі реєстратора.

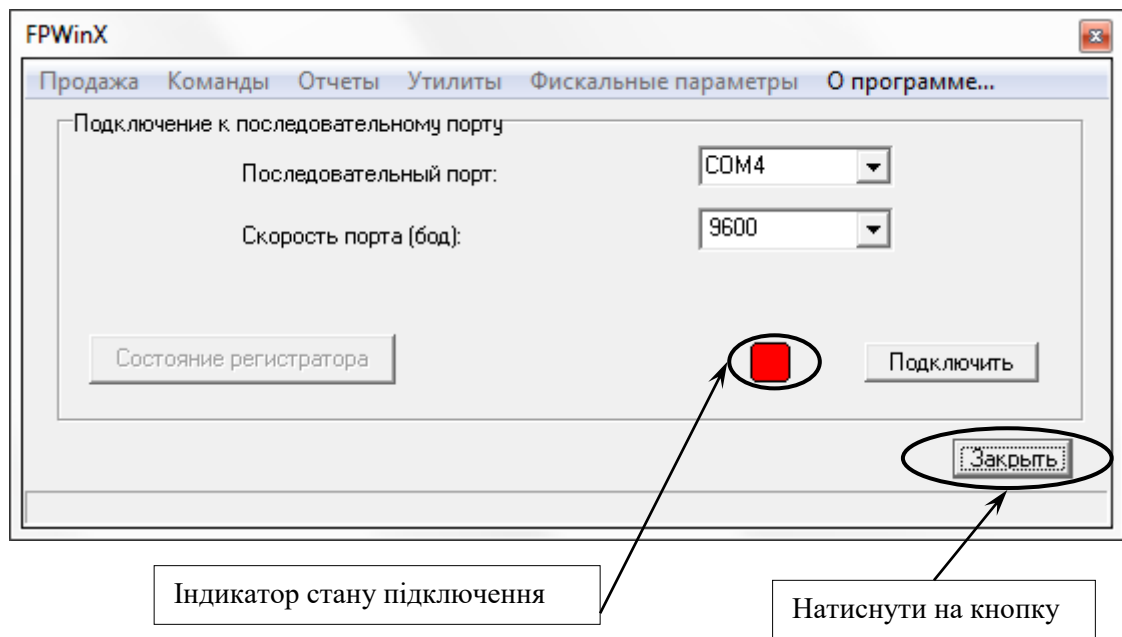
10 ПОРЯДОК ПЕРЕВІРКИ РЕЄСТРАТОРА НА ВІДПОВІДНІСТЬ КОНСТРУКТОРСЬКО-ТЕХНОЛОГІЧНІЙ ТА ПРОГРАМНІЙ ДОКУМЕНТАЦІЇ ПІДПРИЄМСТВА-ВИРОБНИКА

10.1 Ідентифікація по маркувальній табличці на реєстраторі

Маркувальна табличка на реєстраторі та на упаковці повинні співпадати, заводський номер на табличках на упаковці повинен бути ідентичним.

Маркувальна табличка реєстратора:



10.2 Відповідність реєстратора комплекту конструкторської документації

Реєстратор повинен відповідати комплекту конструкторсько-технологічної документації АТ.11.00.00. Перевірка здійснюється візуально.

10.3 Перевірка програмного забезпечення

Версія програмного забезпечення повинна відповідати паспорту АТ.11.00.00 ПС.

Для ідентифікації версії ПЗ необхідні:

- програма порівняння файлів (наприклад Total Commander);

Ідентифікація версії виконується наступним чином:

- за допомогою кабелю інтерфейсного підключіть реєстратор до відповідного роз'ємну персонального комп'ютера;
- в програмі FPWinX оберіть пункт меню "Утилиты → → Чтение внутреннего ПО";
- у діалоговому вікні, що з'являється, натисніть кнопку «Чтение внутреннего ПО»;
- у діалозі, що з'являється, введіть ім'я файлу, оберіть папку в яку буде збережено файл та натисніть кнопку «Сохранить». Дочекайтесь повного зчитування файлу;
- порівняйте отриманий файл з еталоном.

11 ПОВІДОМЛЕННЯ НА РОЗДРУКОВАНІЙ КСЕФ

Можливі повідомлення на роздрукованій КСЕФ та їх розшифрування наведені в таблиці 2.

Таблиця 2

Повідомлення КСЕФ	Розшифрування
«Документ верифіковано»	Достовірність документу перевірена та підтверджена.
«Фіскального чеку з таким номером не існує»	Під таким номером було надруковано нефіскальний чек – штатна ситуація.
«Неможливо перевірити. Інша версія ключа підпису»»	Сервер ДПС змінив версію ключа шифрування, документ неможливо верифікувати – штатна ситуація.
«Помилка формату документа»	Критична помилка. Документ верифіковано правильно, але є помилка у форматі XML, це призводить до встановлення флагу помилки карти пам'яті.
«Помилка розміру документа»	Критична помилка. Помилка у тегу підпису, це призводить до встановлення флагу помилки карти пам'яті.
«Документ змінено»	Критична помилка. Призводить до встановлення флагу помилки карти пам'яті.
«Документ знищено»	Критична помилка. Документ знищено, це призводить до встановлення флагу помилки карти пам'яті.

12 МОЖЛИВІ НЕСПРАВНОСТІ ТА СПОСОБИ ЇХ УСУНЕННЯ

Інформація щодо можливих несправностей та способів їх усунення наведена в таблиці 3.

Таблиця 3

Можлива несправність	Причина	Спосіб усунення
На чековій стрічці не друкується інформація, мигають світлодіоди на панелі реєстратора	Відсутній папір	Встановити папір згідно цієї настанови щодо експлуатування
	Неправильна установка паперу	
	Застосований невідповідний папір	Застосувати тип паперу, вказаний в цій настанові щодо експлуатування
	Відкрита кришка принтера	Закрити кришку принтера
	Несправний механізм друку	Звернутись в ЦСО
Повідомлення „ЗАЛИШИЛОСЬ NN ЗВІТІВ”, NN – кількість денних звітів	Вільний об’єм ФП обмежений	Зверніть увагу на кількість звітів, що залишились. Зверніться в ЦСО
Реєстратор блокується, на індикаторі відсутня інформація	Індикатор від’єднаний	Перевірити надійність підключення індикатора
	Несправність індикатора	Звернутись в ЦСО
	Вийшла з ладу плата модуля системного реєстратора	Звернутись в ЦСО
Реєстратор не працює, але індикація наявна	Відсутній (закінчився) папір	Заправити новий рулон
	Не закрита кришка відсіку паперу	Закрити кришку відсіку паперу
Нема зв’язку реєстратора з комп’ютером	Обрив або від’єднання кабелю інтерфейсного	Звернутись в ЦСО
	Вийшла з ладу плата модуля системного реєстратора	Звернутись в ЦСО
	Несправний СОМ-порт комп’ютера	Звернутись в ЦСО
При вмиканні живлення реєстратор не функціонує	Несправність блока живлення	Звернутись в ЦСО
	Блок живлення не підключений	Під’єднати блок живлення і включити його в мережу 220V
	Вийшла з ладу плата модуля системного реєстратора	Звернутись в ЦСО
На індикаторі повідомлення „АВАРІЙНИЙ РЕЖИМ”	Відбулось аварійне обнулення ОЗУ	Звернутись в ЦСО
Примітка Інші повідомлення про помилки див. протокол обміну		

13 ЗАХОДИ БЕЗПЕКИ

Для безпечної та нормальної роботи реєстратора необхідно виконувати наступні вимоги:

- реєстратор повинен під'єднуватись тільки до блоку живлення, який входить в комплект його постачання;
 - **ПК повинен бути заземлений;**
 - розетка для під'єднання блока живлення до мережі живлення повинна знаходитись на близькій відстані від реєстратора та в легко досяжному місці;
 - **НЕ ДОЗВОЛЯЄТЬСЯ** підключення реєстратора до електричної мережі іншими способами;
 - вимкнути реєстратор необхідно за допомогою кнопки вимикача, яка знаходиться на боковій панелі реєстратора (рисунок 2), і тільки після цього необхідно відключити блок живлення;
 - оберегайте реєстратор від ударів, сильних струсів та механічних пошкоджень, від попадання води та іншої рідини;
 - при появі диму, специфічного запаху чи незвичайного шуму, відразу зупиніть роботу реєстратора та відключіть його від мережі електроживлення;
 - чистку поверхні реєстратора, прибирання пилу, сторонніх частин, що заважають роботі механізму друку, можливо виконувати лише при вимкненому реєстраторі;
 - відкривати реєстратор для усунення неполадок може лише кваліфікований спеціаліст сервісу, при наявності відповідних документів, що передбачені законодавством;
 - не вставляйте та не виймайте із розетки вилку вологими руками. Такі дії можуть привести до ураження електричним струмом;
 - не допускайте попадання сторонніх предметів в реєстратор – це може призвести до займання або ураження електричним струмом;
 - якщо всередину реєстратора затікає вода або інша рідина, відразу від'єднайте блок живлення від мережі. Продовження експлуатації може призвести до займання або ураження електричним струмом;
 - обережно поводьтеся з кабелем електроживлення, а саме
 - а) не намагайтесь самостійно полагодити кабель;
 - б) не кладіть на кабель ніяких предметів;
 - в) уникайте надмірного провисання, перекручування та натягування кабелю;
 - г) не розташовуйте кабель поблизу нагрівальних приладів;
- все це може призвести до займання або враженню електричним струмом, тому:
- для забезпечення безпеки, не залишайте реєстратор на довгий час включеним в мережу без нагляду;
 - не торкайтесь до термоголовки та рамки збоку відразу після друку. Зачекайте, поки вони охолонуть. Вони можуть бути занадто гарячими після тривалого друку, і дотик до них може викликати опік;

- при виявленні дефекту, робота на реєстраторі припиняється до його усунення;
- кожен місяць реєстратор повинен проходити технічне обслуговування, яке проводить спеціаліст уповноваженої виробником сервісної організації;
- гарантується збереження інформації в оперативній пам'яті реєстратора протягом 1440 годин після його відключення від електричної мережі.

14 ТЕХНІЧНЕ ОБСЛУГОВУВАННЯ РЕЄСТРАТОРА

14.1 Технічне обслуговування проводиться з часу введення в експлуатацію, один раз на місяць з метою підтримання робочого стану реєстратора протягом всього строку чинного використання.

14.2 До технічного обслуговування реєстратора повинні допускатися представники ЦСО, що мають договір на використання цих робіт за рахунок користувача та які мають посвідчення на право технічного обслуговування даної моделі реєстратора від постачальника реєстратора.

14.3 Щоденне технічне обслуговування проводиться касиром в такому обсязі:

- візуальний огляд реєстратора, видалення пилу, сторонніх предметів (часток), що заважають роботі механізму друку;
- перевірка збереження пломб та відповідності заводського номеру;
- наявність паперової стрічки (при необхідності встановлення та заміна), перевірка завершення всіх операцій, що передують початку роботи;
- перевірка справності і цілості шнура та вилки блока живлення, а також розетки до якої він під'єднується;
- перевірка якості друку;
- перевірка відповідності поточного часу реєстратора точному місцевому часу.

14.4 Щомісячне технічне обслуговування реєстратора проводиться в такому обсязі:

- перевірка збереження пломб;
- перевірка справності та цілісності шнура блока живлення, а також контакту в розетці до якої під'єднується блок живлення;
- профілактичні роботи на принтері та на клавіатурі (чистка від пилу, сторонніх часток, клаптиків паперу за допомогою м'якої щітки, пілососа та інших пристроїв);
- очистка термоголовок друкуючого механізму;
- перевірка на функціонування по контрольним тестам.

УВАГА! Технічне обслуговування не входить в гарантійні зобов'язання, що надаються виробником.

УВАГА! При відсутності технічного обслуговування реєстратор втрачає гарантію виробника.

15 КОНТРОЛЬНІ ТЕСТИ

В автономному режимі із меню тестів можна провести тестування вузлів та функцій реєстратора, вибором відповідного тесту.

Щоб виконати тести, увійдіть в режим «ТЕСТИ», виберіть «**ВИБІРКОВІ ТЕСТИ**» як описано в п.4.3, виберіть необхідний тест та виконайте.

Для запуску тесту достатньо натиснути кнопку подачі чекової стрічки на панелі реєстратора, вибрати тест та підтвердити свій вибір, натисненням та утриманням кнопки довше 1 с.

В меню «**ВИБІРКОВІ ТЕСТИ**» входять наступні тести:

- «**ПОВНИЙ ТЕСТ**» - виводиться на друк технологічна інформація;
- «**ПАМ'ЯТЬ**»
- «**ІНДИКАТОРА**» – послідовно виводяться всі сегменти на індикатор;
- «**ПРИНТЕРУ**» виконує тести:
 - «**ДРУКУ**» – виводиться на друк тестовий приклад, який складається із таблиці символів, що друкуються;
 - «**СЕНСОРИ**»;
 - «**ВІДРІЗНИК ЧЕКУ**» – відрізається чекова стрічка та виводиться на друк інформація про виконання тесту;
 - «**ГРОШОВОЇ СКРИНЬКИ**» – виводиться на друк інформація про виконання тесту;
 - «**ВИХІД**».
- «**ГОДИННИКА**» – на індикатор виводиться поточний час, а на друк - інформація про виконання тесту;
- в тести «**ІНШІ**» входять наступні тести:
 - «**ПРОДУКТИВНІСТЬ**»;
 - «**ЖИВЛЕННЯ**» – перевіряється рівень електроживлення реєстратора.;
 - «**АУДІО**» – перевіряються звукові сигнали, що видає реєстратор.;
- «**ВИХІД**».

Вийти, із тестового режиму можна обравши в меню «**ВИХІД**», та підтвердити вибір, натисненням та утриманням довше 1 секунди кнопки подачі чекової стрічки.

16 ЗБЕРІГАННЯ

Реєстратори слід зберігати в упаковці підприємства-виробника в сухому, закритому, вентиляваному та опалюваному приміщенні, що не містить агресивних домішок, при температурі навколишнього середовища від плюс 5 до плюс 40°C, відносній вологості повітря не більше 80 % та концентрації в повітрі пилу, масла, вологи та агресивних домішок, не перевищуючих норм, встановлених ГОСТ 12.1.005 для робочої зони виробничих приміщень.

При тривалому збереженні папір із реєстратора слід видалити.

17 ТРАНСПОРТУВАННЯ

17.1 Транспортування реєстраторів проводиться в упаковці підприємства-виробника у відповідності з правилами транспортування, діючими на кожному виді транспорту.

Транспортування реєстратора здійснюється за наступних умов:

- температури навколишнього середовища від мінус 40 °С до плюс 50 °С;
- відносної вологості повітря 98 % при температурі плюс 25 °С.

17.2 Спосіб кріплення упакованих реєстраторів на транспортному засобі повинен унеможливити їх переміщення при транспортуванні.

17.3 Під час транспортування упакованих реєстраторів слід виконувати вимоги попереджувальних написів на пакувальній тарі.

18 МАРКУВАННЯ ТА ПЛОМБУВАННЯ

18.1 Маркування реєстратора наноситься на табличку. Місце розташування та зміст маркування якої у відповідності з конструкторською документацією.

18.2 Спосіб та місце пломбування наведені в паспорті АТ.11.00.00 ПС.

19 КОНСЕРВАЦІЯ (РОЗКОНСЕРВАЦІЯ ТА ПЕРЕКОНСЕРВАЦІЯ)

19.1 Консервацію (розконсервацію та переконсервацію) реєстраторів необхідно проводити в приміщенні з температурою навколишнього середовища не менше плюс 15 °С, відносною вологістю не більше 70 % та при відсутності в повітрі агресивних домішок, що викликають корозію.

19.2 Розпакування реєстратора після транспортування, що проводилось при температурі нижче 0 °С, необхідно виконувати в опалюваних приміщеннях після витримки його не розпакованим у належних кліматичних умовах протягом 6 годин.

19.3 При розпакуванні необхідно дотримуватись усіх застережних заходів, що забезпечують цілість реєстратора.

19.4 Під час розпакування впевнитись, що комплектність реєстратора відповідає наведеній в паспорті та проведіть огляд реєстратора на відсутність пошкоджень після транспортування.

У разі виявлення некомплектності поставки або пошкоджень зовнішнього вигляду апарата, що виникли під час транспортування, сповістити підприємство-виробник з метою вирішення питання

19.5 Гарантійний термін зберігання реєстраторів без переконсервації – 9 місяців від дня виготовлення.

19.6 Для розконсервації реєстратора після його розпакування необхідно зняти поліетиленовий чохол, розрізавши його по шву так, щоб була забезпечена можливість його заклеювання при переконсервації липкою стрічкою.

19.7 Переконсервацію проводити таким чином: надіти поліетиленовий чохол на апарат, вилучити зайве повітря з чохла шляхом обтиснення його руками до слабкого прилягання плівки чохла до апарата і заклеїти розріз чохла полімерною липкою стрічкою.

19.8 При переконсервації дозволяється використовувати повторно непошкоджену внутрішню упаковку.

20 УТИЛІЗАЦІЯ

20.1 Усі вузли та корпусні деталі виготовлені з матеріалів, які пройшли екологічну експертизу і їх утилізація не наносить шкоди довкіллю. Після закінчення терміну експлуатації вони можуть бути утилізовані без спеціальних методів утилізації.

20.2 Комплектуючі вироби (мікросхеми, конденсатори, резистори та ін.), що після закінчення терміну експлуатації є працездатні, можуть бути використані як запасні частини для проведення поточних ремонтів таких та інших виробів.

ЛИСТ РЕЄСТРАЦІЇ ЗМІН

Зм.	Номери листів (сторінок)				Всього листів (сторінок) в докум.	№ докум.	Вхідний № супров. докум.	Підпис	Дата
	змінених	замієних	нових	анульованих					
1	всі	-	-	-	69		АТ.07-2015		24.04.15
2	2	-	-	-	70		АТ.12-2015		04.06.15
3	-	всі	-	-	72		АТ.30-2015		26.10.15
4	2, 64	-	-	-	72		АТ.30-2016		22.04.16